

解讀清水國小

清水地談系列之二

# 百年影像史



清水地誌系列之二

# 解讀 清水國小

## 百年影像史

作者：蔡紹斌 蔡雪鈴 楊順玲 楊金鐸 陳瑤塘  
廖大昇 吳燕青 楊基銓 周珍琴 吳金生  
楊基榮 徐連賜 蔡萬河



地景企業股份有限公司

昭和初年／圖一

清水公學校——舊校址位置圖

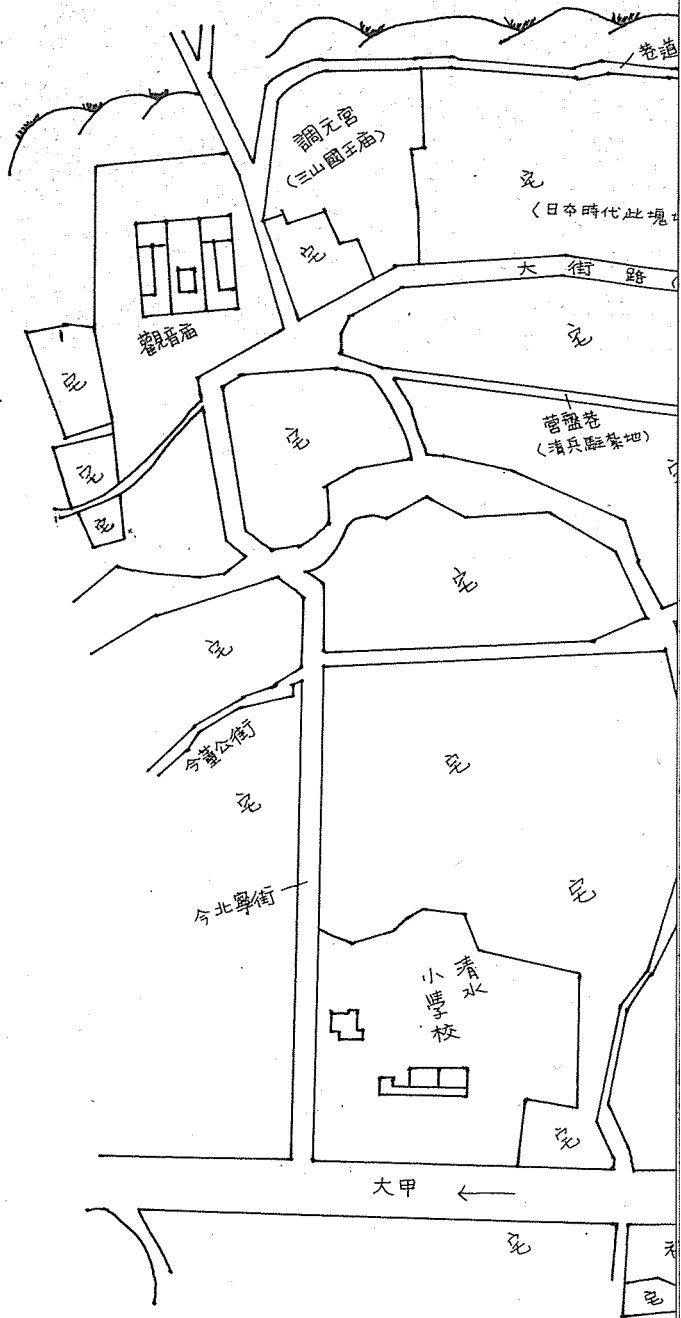



一、楊正雄校長序	6
二、胡淑賢老師序	8
三、清水國小百年頌	楊金鐸 10
<b>壹、走過百年 話說從頭</b>	
一、校名的演變史	14
二、校址的變遷史	15
三、清水國小族譜	16
<b>貳、校園景觀篇</b>	
一、解讀六十餘年來不變的大門景觀	19
二、口字型的主體建築	23
三、大榕樹與榕園	27
四、校長室、長廊與大禮堂	29
<b>參、生活教育篇</b>	
一、生活習慣的養成	31
二、大掃除和勞動服務	37
<b>肆、節慶遊行篇</b>	
	41
<b>伍、運動會篇</b>	
一、進場	46
二、力與美的展現	48
三、舞蹈表演	49
四、徑賽	50
五、拔河	53
六、趣味競賽	54
<b>陸、人物篇</b>	
一、楊肇嘉先生	63
二、豐島清一校長	65
三、川村秀德校長	66
四、蔡加龍先生	70
五、羅德主任與朱經武博士	72

六、楊 丁先生	陳瑤塘	74
七、蔡卯生先生	廖大昇	78
八、王甲乙先生	吳燕青	81

## 柒、現代篇

一、育英樓與圖書館		83
二、求真樓與幼稚園		84
三、至善樓與音樂班		85
四、營養午餐		87

## 捌、清水國小百週年感言

一、回顧母校讀書時的點點滴滴	楊基銓	88
二、清水國小一百歲了	周珍琴	95
三、我讀清水國小的時候	吳金生	98
四、隨 筆	楊基榮	101
五、清水國小一百週年紀念感言	汪佩璇	103
六、清水國小教育的影響與啓發	林亞萱	105
七、一些值得回味的往事	陳秋萍	107
八、古早以前有一個人	徐連賜	110
九、敬愛的牛罵頭公學校	蔡萬河	114

## 九、結 論

### 附圖

圖一：昭和初年清水公學校舊校址位置圖	2
圖二：ㄇ字型教室廊柱示意圖	23
圖三：ㄇ字型北側教室立面示意圖	23
圖四：清水國水校園空間示意圖	118

### 附錄

一、慶祝一百週年校慶—表揚傑出校友	120
二、清水國民小學編年史	140
三、淺談清水國小的校園規劃—鰲峰書院	151
四、跋	156
三、參考書目	157

動盪世代中文明的推手——

## 清水國小\*百年\*

人類文明六千年，而台灣，進入歷史舞台，不過三個百年，但卻是一旦進入，即已是世界海權爭霸中亞太區域的十字路口，西班牙、荷蘭、明鄭、大清帝國、日本、國民政府，使台灣從陸權時代中國的邊陲，迅即成為海洋時代的歷史聚焦，台灣、福爾摩沙，或古稱的流求、夷洲，一塊副熱帶的美麗婆娑之島歷經劇變、震盪，時時顯出一種困惑的迷惘，但卻又充滿了年輕的活力。

認同，共識，多元思考，正在重組，正在進行。

原住民、閩粵漢人，三十八年來台之所謂後來之外省漢人，都一直在學習——群落之間的了解與包容，與欣賞與融合，與——再創造一個共生體（community）。

而教育，毋寧是所有動盪世代中最堅實、最高貴的希望之橋吧。

清水國小百年影像史，透過清水國小自己的畢業校友蔡紹斌、蔡雪鈴、楊順玲的整理疏證再詮釋，正是讓我們這些教育工作者，深感無比欣慰而意義深長的雄辯明證。教育歷經百年之三代，即便是不同的政權，但一個學校傳授「生、活」之人世人道，永遠是穿透時空的神聖職責神聖使命所在。

翻讀這本影像史，從日據期牛罵頭公學校到國民政府光復後的清水國民小學，校門前庭的“誠”字石碑，一直



毅然挺立，泛黃的黑白影像，到而今彩色斑斕的校園寫真，不同的世代科技正在浸化整個校園景觀歷史，期間有不變、有變，變與不變之間，已逐步築成了教育空間中曲折的歷史迴廊。

所以這是很豐富的一本書。其間涵蓋了古與今，傳統與現代，過去、現在與未來多重的交織對比，使我們都可以從中發現一些什麼，可能是“理性之光”，也可能是“情感之慧”，而我想，這就是“教育”的平實中卻見偉大之處吧。

身為這百年史蹟小學的校長，一個長年累月的教育園丁，何等欣慰並欣喜：

慶賀這本書的出版

慶幸我們成為這百年校史的見證者

並誠摯祝禱清水國小下一個百年之慶。

清水國民小學校長 楊正雄

1997. 12.

昨日之事、昨日之物、

啊一聲驚嘆——昨日之人

……，沈思良久，唉，仍是要說“敬畏耶和華是智慧的開端”聖經箴言。

十九年前，教會的呼喚，使少不更事的我留下一句離職台北學校的原因“蒙主寵召”上下愕然。（到我三十歲才漸懂一般人對此四字的用意）就輕裝簡從下鄉從事教育工作，福音使命。

蔡紹斌即是我在清水高中第一代學生之一，這些學生讓我從主觀中逐漸感知了何謂台灣。-----閩南漢人，日據士紳，台灣光復，國民政府點點滴滴，隨著日出日落、月出月沒，滲化在他們每一個人的言行舉止，笑貌神情之中。

那時後，我們就有了第一次的海線書院之旅。而今，蔡紹斌復生了“鰲峰書院”----以新世代的思考、眼光、方式、內涵。1992年清水鎮成立古典音樂協會，1995年成立牛罵頭文化協進會，社區DIY. Community（共生體）的觀念“再”“在”甦醒，1995年牛罵頭三百年首屆藝文季，1996年音樂節，1997年清水相思文化季，1997年牛罵頭主題音樂節---向舒伯特致敬。

清水鎮復活了，接續廖添丁、蔡惠如、楊肇嘉……等，抗日先賢的生命能量，而風潮已到，“社區主義”已是跨世紀的主流思潮。（或更是千禧年的先聲！？！）。

常在華笙音樂城流連（古典音樂協會總部）吳長鋌夫



婦是我們這群“沙龍”人的主人；常在鰲峰書院闊論高談（牛罵頭文化協進會址），蔡紹斌夫婦始終沈吟微笑著靜心聆聽。

許多的事情就這樣發生了，創造了、完成了、經歷了。（嗯，清水鎮的世紀末並不頹廢）“清水第一街”“小燕鷗之愛”“牛罵頭老照片集”“鄉土教材”陸續出書，而史蹟小學---清水國小豈容缺席，蔡紹斌、蔡雪鈴、楊順玲，（環繞著協進會三個主題①生態②文化③區域）三位文化工作者逐步回視百年影像，從古照今、從今映古，“何謂教育？”“教育建築”“教育功能”“教育典範”“教育者與被教育者”“教育傳承與創新”在在引發我們的思考與探索。而歷史在回視的光暈中，竟顯“美”“敬”之質。

沈吟良久，仍是感謝上帝，引領我到這一佳美之地。再相看著清水國小百年影像史，近二十年的清水行蹤，近五年的社區運動，我只有敬嘆，“啊，昨日之事，昨日之物，昨日之人”。

牛罵頭文化協進會 胡淑賢  
主後1997年11月10日午

# 百 年 頌



一  
這是一百年前的往事  
在靈秀鰲峰山下一塊美麗芬芳的土地上，  
爲了開創牛罵頭地區的文明，  
我們的先祖創建一座教育子弟的搖籃，  
牛罵頭公學校  
清水公學校  
清水國民學校  
清水國民小學  
雖然校名隨著時代潮流演變，  
這仍然是我們啓蒙教育的好學校。

二  
我們的母校——台中縣清水鎮清水國民小學  
創校至今一百週年。  
漫長的歲月堆育了無以數計菁華人才。  
在家鄉、在異鄉、在那遙遠的他鄉努力耕耘自己的天地。  
當夜闌人靜的時辰，  
想起家鄉的清水；  
一幕幕最值得回憶的往事，  
小學的同伴——兄弟、姐妹、學長、學弟，  
在熾熱炎炎的太陽下，

本校退休教師 楊金鐸

在蟬聲綿綿的歌聲中，  
在種滿相思樹林的鰲峰山上，  
捉蟬 捉迷藏 烤自己做的土窯番薯……。  
撿拾乾枯的樹枝樹葉帶回給母親燒菜做飯，  
其正享受阿娘煮的飯菜最香最有滋味。

三

小時候

在繁茂青翠的榕樹下，  
我們一起遊戲運動，玩玻璃珠、踢毽子、爬樹、打躲避球、  
跳橡皮圈……等其樂融融，  
在充滿笑聲、歌聲、讀書聲的校園裡，  
我們衷心感謝師長諄諄教誨、循循善誘：  
我們有母校教育下堅強的意志和信念—「誠」字的感召，  
在繁榮進步的社會中，  
在邁向文明科技的國家裡，  
在充滿生命活力的世界上  
我們每個校友貢獻出最高的智慧，心力和道德勇氣，  
創造出每一個人的希望和高尚的生活境界。  
服務社會，造福人群。  
這真是可喜可賀。

#### 四

欣逢母校百週年慶典的日子——請記得  
一九九七年六月一日（星期日）  
我們真誠的盼望，懇請各位校友：  
曾曾祖父（母）、曾祖父（母）、阿公（嬤）、  
父母親、兄弟、姐妹和孩兒、孫兒孫女，  
手牽手、心連心，鄰居約厝邊，同學約同學，  
一起回到我們可愛的家鄉——清水鎮。  
一起踏上我們心愛的母校——清水國民小學。  
母校一是台灣唯一留下來保存為國家教育古蹟的小學。  
這是我們做為母校所培育的一份子而感到光榮。  
懇請大家告訴大家，  
一同來慶祝母校百週年的偉大日子，  
回來看看這一塊教育的聖地。  
在大家的祝福聲中，  
請在紀念冊上寫下您慈祥的大名，  
請在校園的角落裡留下你珍貴的腳印，  
請擁抱你的老朋友帶回你歡笑的影像，  
我們真誠的歡迎你歸來，  
我們珍惜生命的這一天，永續兒時的情誼，  
我們一起大聲說：「吾愛清水，吾愛母校。」  
歸來吧！校友們！  
祝福大家身心健康 家庭美滿 事業成功。

一本文轉載自“清水國小創校一百週年專輯”





## 壹、走過百年 話說從頭

### 一、校名的演變史

清水國小於民前15年(明治30年，西元1897年)成立，當時名為台中國語傳習所(今忠孝校國小)牛罵頭分教場，這是因為清水的古名叫做牛罵頭，所以在隔年(西元1898年)學校獨立時，就順理成章的以牛罵頭公學校為校名，算算從1897年設校至今(1997年)剛好滿一百周年。

而由牛罵頭公學校改名為清水第一公學校則是大正十年(1921年)的事，昭和16年(1941年)四月再改名為清水南國民學校，此名並一直沿用至台灣光復，於民國34年才由國民政府統一改名為「國民學校」，至於今天「國民小學」的名稱，是政府於民國五十七年實施九年國教時改的。



照片1 中山路舊校址一景

## 二、校址的變遷史

學校成立之初是借用清水街文昌祠的一間廂房上課，後來才利用文昌祠北邊的土地蓋教室(附圖一)它的位置大約在今天文昌街、新興路與中山路之間。(照片1)後來，因為學生人數逐漸增多而於昭和十年(1935年)遷至今天的光華路旁。當時包括鎮南街旁的教職員宿舍一帶，是一片茭白筍堀(照片2)及一座大池塘，所以在建設前需先填土；此時，聞名全球的日本天勝大馬戲團(註1)應清水人士之邀來清水街演出，並藉剛填土後有廣大空間的清水國小新校地演出，新填的校地在來自四面八方的民衆踩踏之下，省去了不少壓實的工夫，對清水街而言可說是一舉數得的盛事。

註1：當時日本有兩大聞名全球的大馬戲團，天華是其一，另一為天勝大馬戲團，此一馬戲團亦曾在清水座落成時應邀來清水演出；這種原本只會在大都市演出的團體，在當時清水人士強有力的金脈及人脈的影響下，可說是破天荒的到此一演。

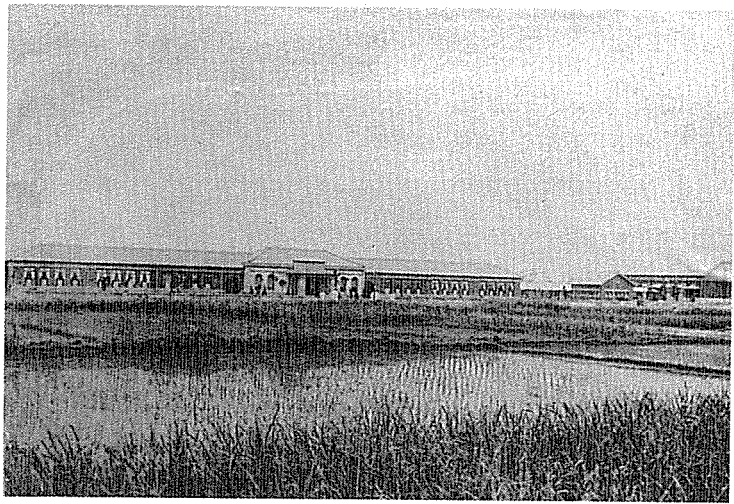

照片2 新校地與筊白筍堀。相片中可見門字型主體建築的正立面，其右為今北邊已拆除的鳥園與廁所；再右是大禮堂，學校裡的樹木都剛種。

### 三、清水國小的族譜

由清水國小直接分出去的學校計有大正五年（1916年）成立的公館分教場，此為大楊國小的前身；其東山分校並於民國五十八年獨立為東山國小；大正八年（1919年）成立的秀水分教場，此即後來的大秀國小；其糠榔分校後來在民國八十年獨立為糠榔國小；另一則是民國四十七年成立的中社分校，民國四十八年即獨立為建國國小。

所以由清水國小分出去的學校，計有子字輩的大楊、大秀及建國等三校，孫字輩的東山及糠榔等二校，合計五校，剛好佔清水鎮十所小學的一半。其中建國國小於民國四十八年獨立之初，徐秀峰校長即仿母校正門的景觀，在正門入口處設置一榕樹圓環，並於其上放置誠字碑一塊。（照片3）大秀國小也在校門右側由少數能在日本時代當校長的前大秀校長廖雅雲先生題一誠字。（照片4）

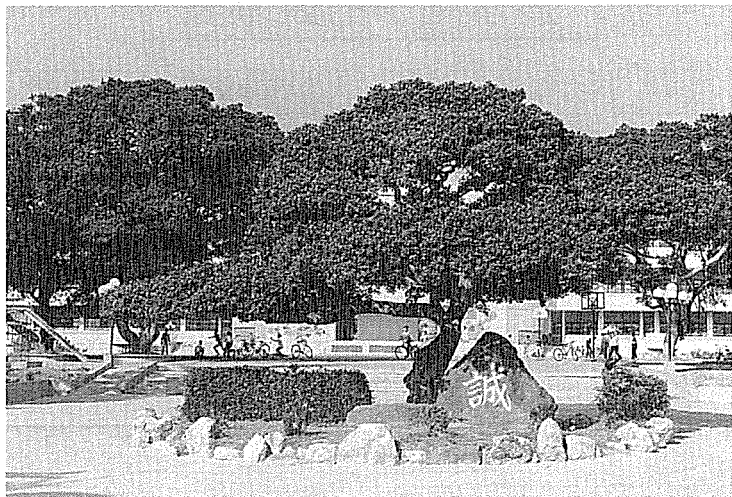

照片3 建國國小於民國48年獨立設校時由徐秀峰校長設置的誠字碑

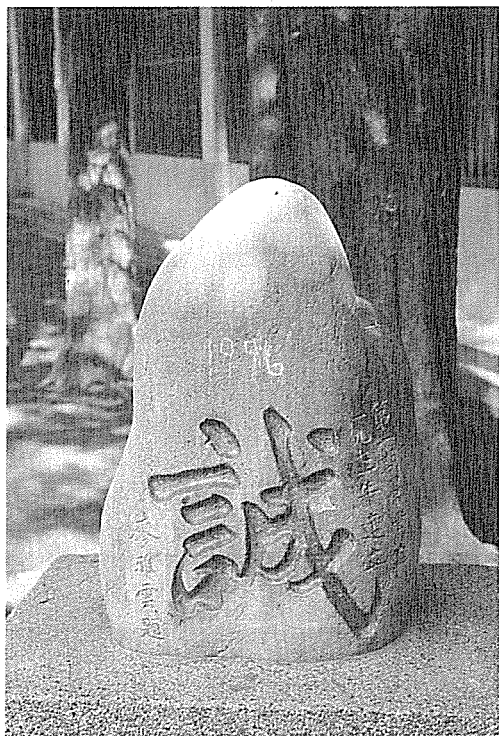

照片4  
大秀的誠字碑立於民國60年，由日本時代唯一的台籍校長廖雅雲所題。廖雅雲為膠彩畫家廖大昇的祖父

# 清水國小的族系表



## 貳、校園景觀篇

### 一、解讀六十餘年來不變的大門景觀

1. 由兩對矮柱，榕樹圓環及辦公室正門構成的大門景觀在今日處處講求宏偉。高大的風氣中，清水國小的校門仍能保持六十二年來一貫的樸素(照片5)，不但難得，簡直也可算是一種奇蹟；今天的校門，對你我而言，或許沒什麼特別，但對於久別的日本老清水人而言，在歷經數十年的歲月之後，當他們再度踏入學校，發現兒時記憶中的校門竟然沒變，看著，看著，讓許多出生於清水的老日本人終是忍不住那心情的激動，抱柱而流淚，這一幕說明了何謂歷史的傳承與共同的記憶，這更說明了保存具有歷史意義實體的重要性；透過這樣的實體，讓人對過去的歷史有更具體的想像空間，並可藉此將不同年代畢業自清水國小的校友串了起來。

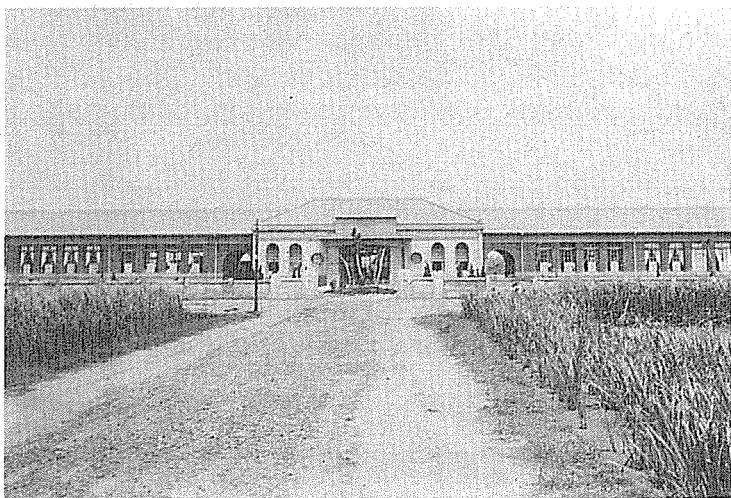

照片5 校門系列3-1

歷六十餘年而不變的校門場景，樹木新植、龍柏還小，誠字碑也尚未設立，所以推測此照片拍攝日期當在昭和十二年（1937）之前。  
蔡正文/提供

## 2. 門柱的造型意義及其地位

有人說：清水國小的正門的門柱造形係取古代夫子帽的意像設計而成的(照片6)；也有人說：這柱子像徵的是學校的官印，所以至今沒人敢隨便去遷動它；另據蔡正文先生所言：大門石柱於民國六十七、八年間曾想拆除，並以加大、加高與加粗的新形式重建，之後因上述“官印”的說法及當時任職清水鎮公所課長蔡正文先生(註2)的極力反對下，並舉台大校門為例說明之，最後終於保留了原柱子的形貌，但仍不免就原設計形式稍做加高與加粗的處理。(照片7)

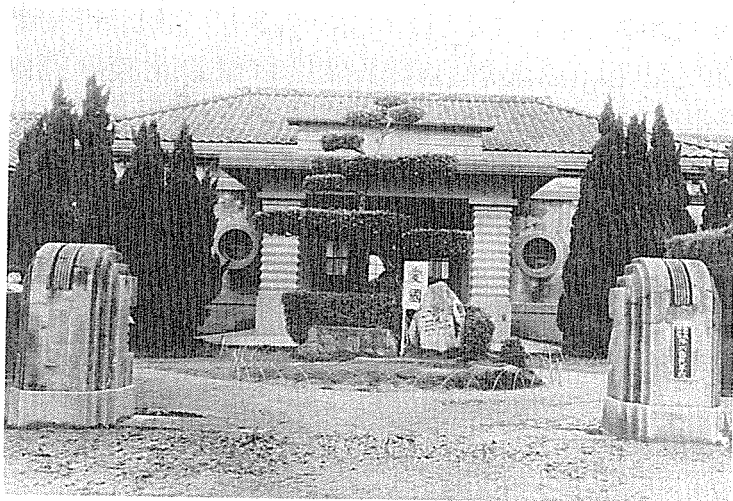

照片6 校門系列3-2

由校名牌中，可判斷此張照片當在民國五十七年以前所拍；圓環內的榕樹就是當年一位員林醫生想買的那棵！

註2：蔡正文先生：清水國小遷校後的第一屆（第35回）畢業生，早年隨父親到大陸就學，回台灣後曾追隨前省主席謝東閔先生任事；後來回鄉擔任清水鎮公所民政、財政及人事主管後退休，蔡先生為蔡源順家族的後代。

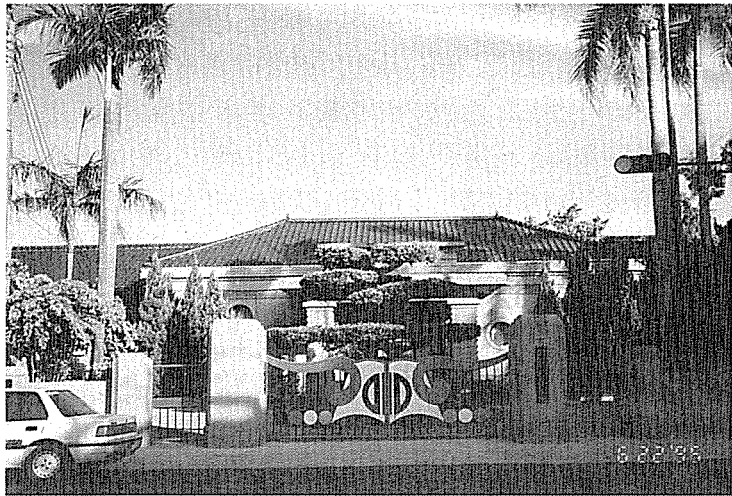

照片7 校門系列3-3

校門口代表“官印”的柱子變高、變粗後。整體而言與  
背後的建築比例較不協調。

蔡紹斌/拍

### 3. 大門圓環榕樹的價值

大門內圓環中間的那棵整型榕，在吳清波先生當校長，楊丁先生當鎮長時的五〇年代，曾有一員林的醫生，開車經過，對該榕樹極為欣賞，曾出十數萬的天價向學校購買，這讓校方頗為心動，後來因該樹的位置特殊，加上學校老師也怕因此而壞了學風，最後仍是決定保留此樹。

### 4. 源自台北芝山岩的“誠”字碑(照片8)

1895年六月<sup>(註3)</sup>，日本人由清朝手中接收了台灣的版圖，七月十六日便在芝山岩設“國語傳習所”，並規定：“十二歲至二十八歲者，應即報名習日語”，該傳習所六名職員於隔年(1896年)元旦前往台北賀年時被不滿日人統治的台灣民眾阻殺於芝山岩，此一事件震驚了日本朝野，當時的日本首相伊藤博文並親自撰書，且立“學務官僚遭難之碑”，復於此建神社，闢參道，芝山岩因此被日本人視為台灣教育的發源地。

當昭和十年(1935年)清水國小由中山路舊址遷至今光華路新址後不久，時任校長的川村秀德特別派人遠至芝山岩運回一塊大石頭，親筆大書一“誠”字，並僱請匠師刻在其上，如果您夠細心，當不難在這誠字碑的後面看到這些文字：“昭和12年(1937年)一月建立職員兒童的誠”

因為此誠字碑立於日本政府時代，光復後是否可以留存，還造成首任校長蔡永昌先生的困擾，後因學校一位外省籍的趙老師說：“誠代表誠心誠意，符合我們的教育宗旨，留下很好。”所以就留下來了，此一具有歷史意義的地點，實可發展做為學校獎勵，優秀學生的合影地點。若能如此，這個結合歷史意義所形塑出來具有場所精神的地點，長久下來，必將如台大的“傅鐘”一樣，成為學校的一個特色，再經時間的萃練，假以時日，就成傳統了。



照片8 誠字碑

立於昭和十二年(1937年)取材自台北芝山岩。誠字為川村秀德校長所書。照片中右坐者為現任校長楊正雄先生，中為本文作者蔡紹斌，左為時任牛罵頭文化協進會理事長的胡淑賢老師。

註3：日軍於1895年六月七日佔領台北城。

## 二、冂字型的主體建築(照片9)

六十多年後的今天，或許您對清水國小的校園景觀已經感到麻痺了，但我們還是要介紹一下當年規劃建設本校園者的一點匠心，而也就是多了這一點的匠心，使得清水國小的校園有可能在數十年後的今天，呈現出讓大多數人都喜歡的樣貌。

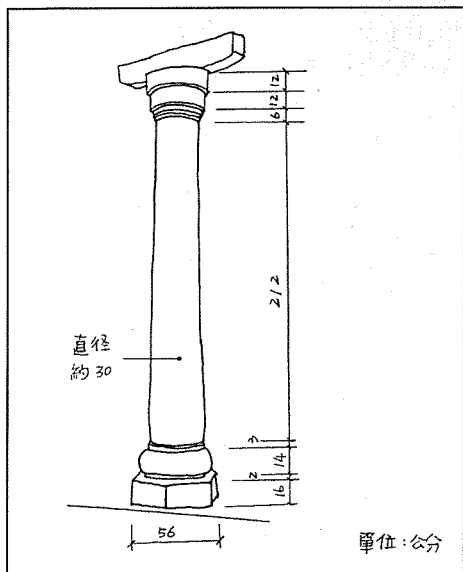

圖二  
冂字形北側教室立面示意圖  
蔡紹斌 / 繪

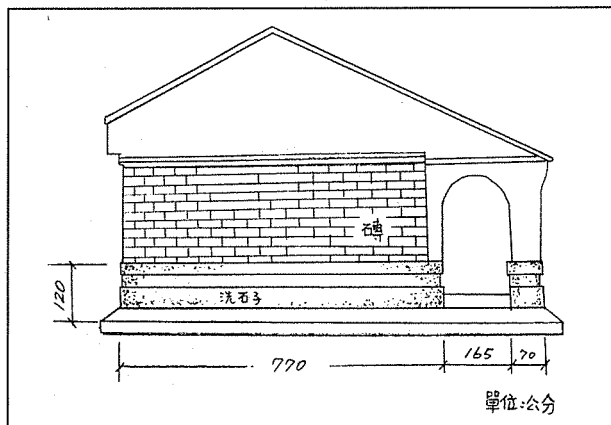

圖三  
冂字形北側教室立面示  
意圖 蔡紹斌 / 繪



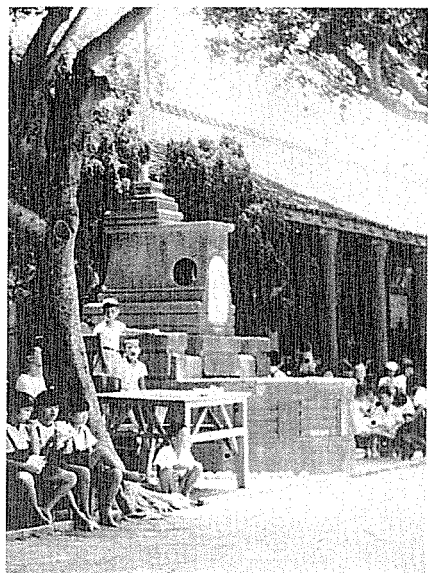

照片10 昔日的國旗台兼司令台。

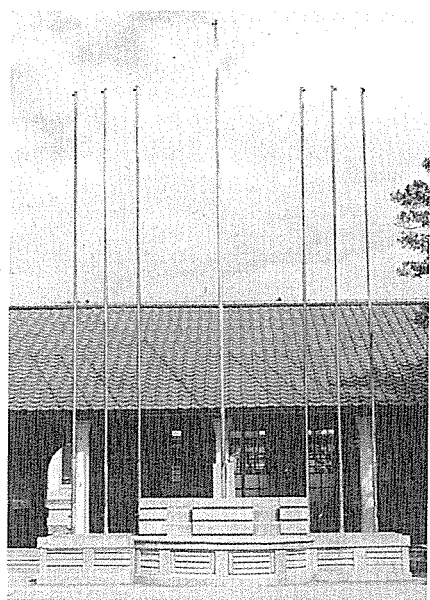

照片11 於現任校長楊正雄任內改建的升旗台。其造型比例的設計均甚佳。蔡紹斌/拍

話說當年要蓋這口字型的教室時，時任街長的高橋良作打算先蓋二十間教室，而川村校長堅持一次蓋好三十間，後因街役場的經費不足只好先蓋二十間，然最後又因大地震震倒了許多教室而將口字型的教室一次補足。為有別於舊校舍，這座磚造校舍多以“新校舍”名之，當時是將磚造口字型教室大禮堂及國旗台(照片10、11)的建造統一發包，由山本勝造經營的“山本組”承包，並轉包給本地建築業者，中部著名的土水師張乞及張參根兄弟建造，其施工期間約二年多，現在張參根老先生每次回到清水，就一定會再到學校，看看當年他施作的那一根根分毫不差的圓柱子(照片12、圖2)，柱子圓滑的弧度。一塊一塊慢慢砌起的磚牆及至今都不曾脫落的洗石子；配合校園絕佳的整體規劃觀念與高明的空間設計手法，像口字型教室抬高的基礎與屋身下半部洗石子的高度120公分，加上屋基水溝與教室的厚牆間約120公分寬的空間緩衝

，使得上課中的師生與室外行人之間有一良好的隔離作用(照片13、圖3)；至於教室的走廊側，因有抬高的屋基，使教室與操場之間自有區隔，再加上走廊這種具有半室內性質的過渡空間，及走廊外的一排榕樹，使得靜態的教室與動態的操場之間，有個清楚的分野。這種透過校園規劃與設計的方式，所塑造出互動良好的學習環境，歷一甲子的歲月，仍能為今日從事校園規劃的專業人士所讚嘆，這除了校園本身的設計要真的好之外，後繼者的努力維持與經營，更是重要的關鍵所在，也就是這一切完美的演出組合，使得清水國小的校園在今天得享古蹟學校的美名。

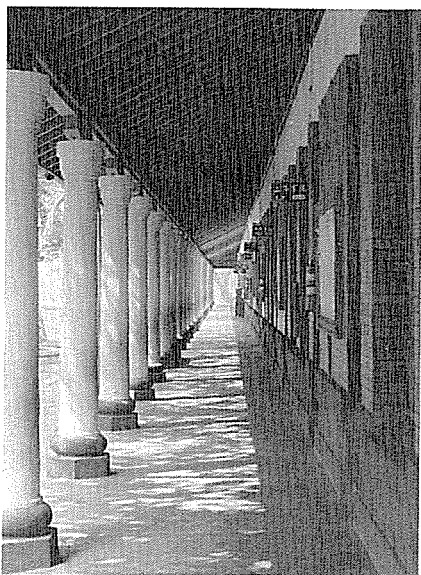

照片12 門字形教室的圓柱廊道：漫步在假日午后的樹影廊道中，有一種悠靜，讓人彷彿感受得到時光的流逝。

蔡紹斌/拍

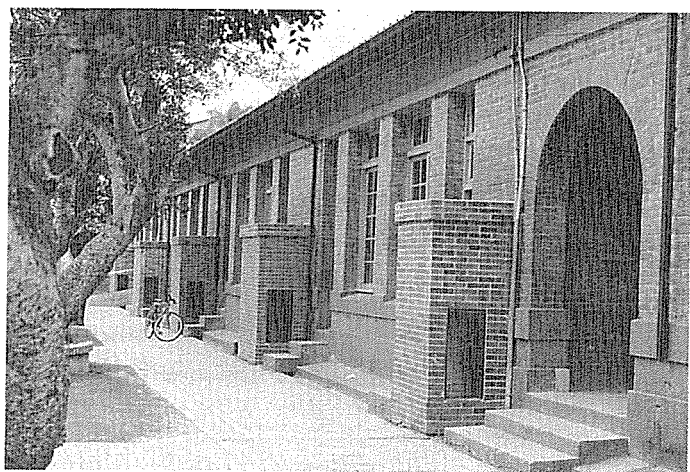

照片13 教室背面凸出的小空間是用來放掃除用具的；透過屋基及洗石子牆身的高度與厚度，達到靜態與動態學習環境間的區隔作用。

蔡紹斌/拍

### 三、大榕樹與榕園

走訪清水國小，我們很難不被校園中的大榕樹所吸引，在曾任宜蘭郡守及經濟部次長的傑出校友楊基銓先生的回憶錄中，就曾提到學校的大榕樹<sup>(註4)</sup>；後來在學校遷至光華路時，時任的川村秀德校長就在舊校區選擇許多樹形優美的榕樹，以扦插的手法在新校區遍植榕樹，其中尤以配合口字形主體建築四周種植的榕樹所形成的環境效果最好。今天，這綿延不斷的榕樹綠帶與教室及教室走廊間的互動關係，造就了讓人羨慕的學習環境。

民國五〇年代，當川村校長再度回到闊別十多年的清水國小<sup>(註5)</sup>，時任的楊丁鎮長及吳清波校長本想邀他到校長室敘舊，不料川村校長卻直走向校園內的大榕樹，並抱著大榕樹說：“當年的小樹苗竟長這麼大了！”

另外在口字形教室西邊的是一片以栽植榕樹為主的榕園(照片14)，榕園的存在不但大大的減低了火車行駛所發出的噪音，更有彌補口字形缺口的功能，使校園的學習環境更加的完整。另一方面，榕園也是當時最受高年級學生喜愛的一個場所，在那裡，因離教室較遠，也無較吸引人的遊戲設施，所以中低年級的學生多不會到此一遊，老師較少走到此處，算是學校的邊疆地帶，所以這裡幾乎成為高年級的天下，可學泰山爬樹，也可在樹下打彈珠，打掃這裡的人，並有絕對

註4：該大榕樹係指位於當時陸軍路(今中山路)旁舊校址內的那棵，該樹不幸於昭和11年(1936年)的元旦大火中被燒了。

註5：川村校長來清水的住宿地點為其學生謝錫金的新家，謝先生的新家原本是要等到娶媳婦時才用的，但卻因老師川村校長的訪視而提前使用，當時人對老師的尊敬由此可見一斑。

摸魚的自由…，可惜後來因地主向學校要地，並將地上的榕樹全數砍除，榕園自此消失，校園自此少了一個面向，一個屬於學生的隱蔽空間，學校的心靈花園就此走入歷史(照片15)。

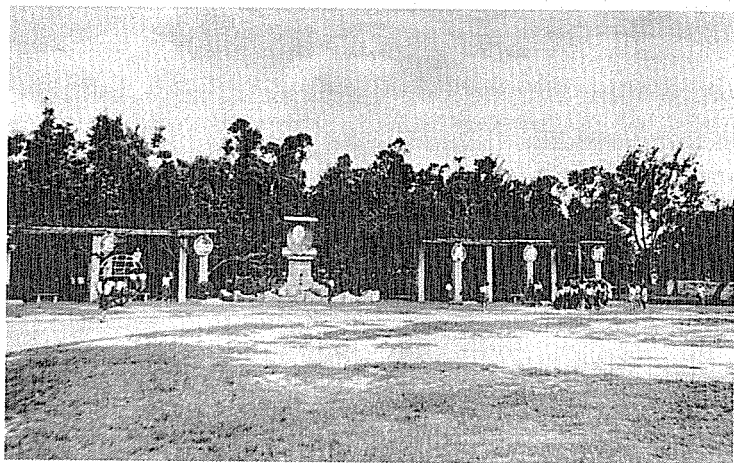

照片14 榕園舊貌有先總統蔣公的肖像圓環，圓環兩側是明禮義、知廉恥的花架廊道。榕園內有防空洞及學校當年最大的垃圾場。榕園的樹種除榕樹外，還有大葉桉及木麻黃。



照片15 榕園的殘骸與防空洞。

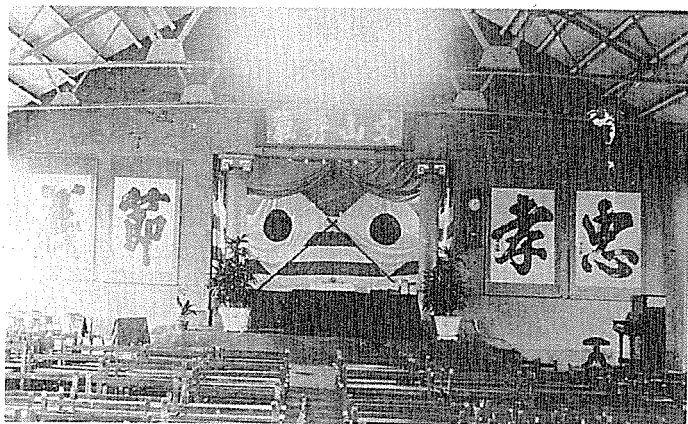

照片16 中山路旁舊校區的禮堂內部。此乃昭和三年（1928年）三月廿四日的卒業式場。就在這一年，學校成立滿30周年。

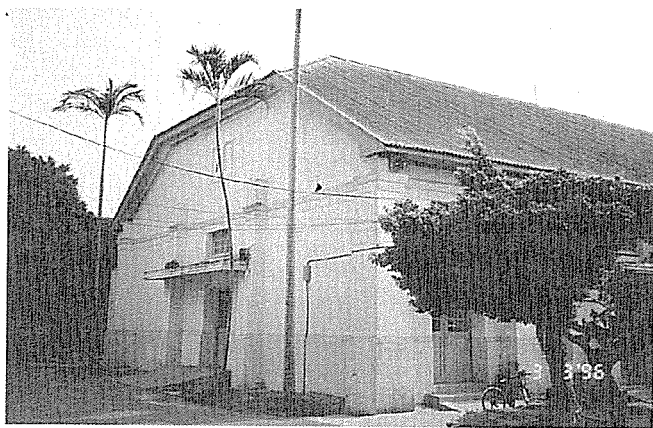

照片17-1 大禮堂現況。

蔡紹斌 / 拍

#### 四、校長室 長廊與大禮堂(照片16.17-1.-2)

清水國小現存的大禮堂是於昭和十年(1935年)完工，建築時並未設計鋼筋，大地震後為加強其安全性而增設鋼筋；它可以說是清水當年最大的一個室內集合場，遷校後六十餘年來的畢業典禮。遊藝會及許多重要的典禮與集會均在此舉行。

清水、三田及建國等三所小學的聯合畢業典禮也曾在此舉行，許多校外的藝文團體也多會利用此作為展演場地。

日本時代的畢業典禮，學校並會指定一名學生到校長室的金庫<sup>註6</sup>內，將寫有日本天皇對教育目的“敕語”拿出來交由校長朗讀；而學生拿敕語的方式是將敕語高舉過肩，出校長室，一路均需以小跑步至大禮堂，將敕文交給校長，校長朗讀敕語時，學生均需低頭聆聽，而其內容大抵是訓諭學生要孝順父母，友愛兄弟等教育的原則。

當時較大的室內公眾集合場除了清水國小的大禮堂外，還有鎮公所樓上的“中興堂”及由當時的國策顧問楊肇嘉先生捐資並募款興建，於民國五十一年四月二十日落成的清水高中禮堂。



照片17-2 大禮堂現況。

蔡紹斌 / 拍

註6：金庫—當時在校長室有一專門用來存放敕語的金庫，金庫外有天皇專屬的菊花標誌。

## 叁、生活教育篇

作者：蔡雪鈴 蔡紹斌

五十年代的台灣社會，正處於轉型期，各行各業蓄勢待發，眾多的農村人力投身工業生產線。當時的教育並不普及，父母的教育程度多不高，所以多數的家長均將管教子女的責任交付給學校、給老師，寄望老師教導子女生活上所需的種種知能。這些教師多仍深受當年日式教育中修身課的影響，所以除了知識的傳授外，對所謂的灑掃應對進退的生活教育也都非常的重視，老師以為這將對一個人未來的人格成長有很深遠的影響。

### 一、生活習慣的養成

昔日的教師在指導學生的生活教育方面，相當嚴格。如坐姿要端正(照片18、19)、目不斜視、雙手輕放腿上，有時甚至要求雙手需放在腰後，讓人要分心也很難。雙手拿書時(照片20、21)，眼精和書本需保持三十公分的距離，以免影響視力。至於拿杯子的方法，須用一手托住杯底，另一手扶在杯腹並避免用手碰觸杯緣。

在校園裡遇見師長，要行鞠躬禮(照片22)，鞠躬時帽子要脫下來，姿勢要標準，雙手緊貼褲縫，頭前傾三十度。如此的行禮姿勢，現今只在領獎時刻才能看得到了；因為在今天，遇見師長已用問好取代行鞠躬禮了。

另外，許多在今天看起來理所當然的事，在當時學校可是需要大費周章加以教育宣導的(照片23、24)。像是正確的坐姿、拿茶杯的方法、讀書的姿勢、垃圾應丟到垃圾桶內(照片25)、上廁所應有的禮節及正確的位置等，生活上非常瑣碎，卻也是應該養成的習慣，當時學校都必需加強教育，以培養學生良好的生活習慣。時至今日，這些生活細節的養成教育依然受到學校的重視。



照片18 正確的坐姿示範。



照片19 不好的坐姿。



照片20 正確的執杯方式。



照片21 錯誤的執杯方式。



照片22 鞠躬禮的示範動作，其示範地點在今天的育英樓與門字形主體建築之間。當年的步道是由卵石鋪成，其餘的都是裸露的泥土面。

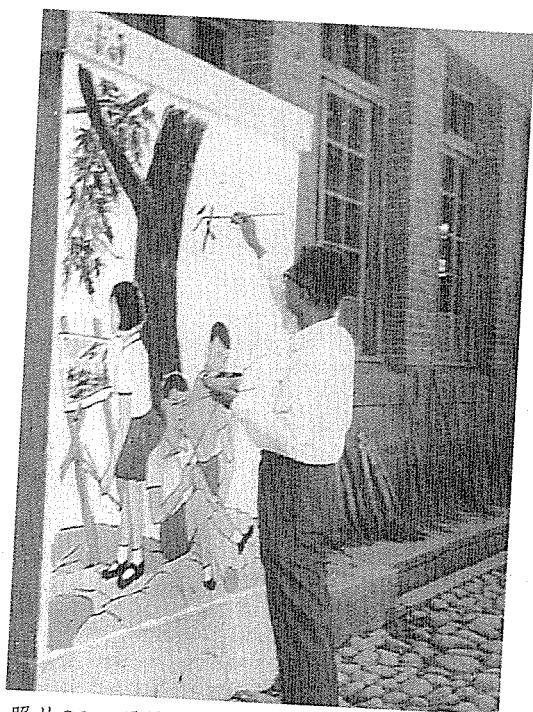

照片23 環境教育老師親自彩繪教室外的掃除用具櫃，掃把擺在室外，路是由卵石鋪成。

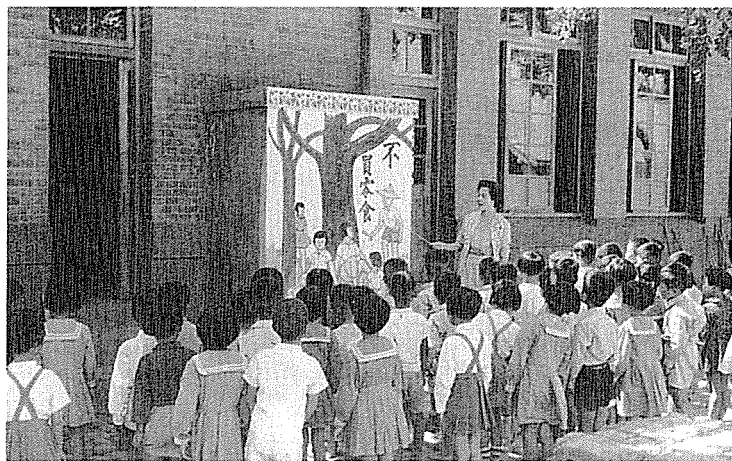

照片24 戶外教學—老師利用掃除用具櫃外的教學圖案進行生活教育。



照片25 王金葉老師在尤加利樹下指導學生丟垃圾的示範教學。



照片26 如廁前要先敲敲門，以確定裡面有沒有人。

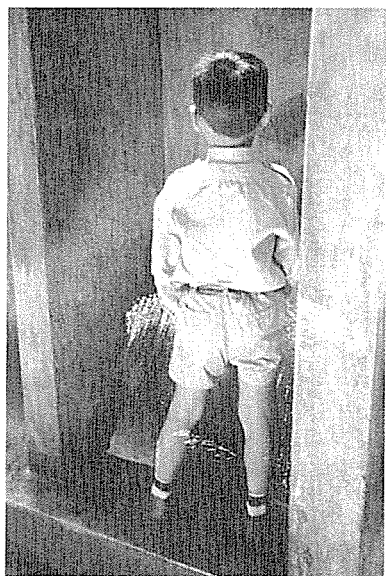

照片27 正確的如廁位置—這個有隔間的示範位置主要是供師長使用的。

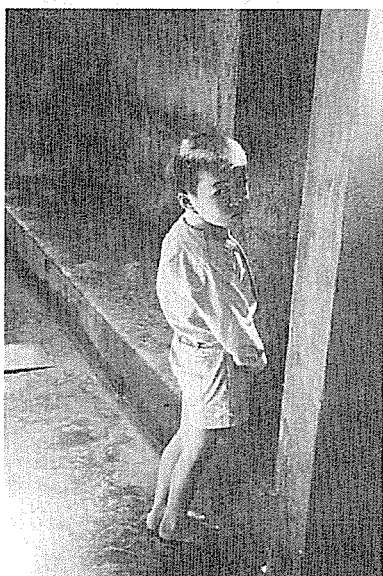

照片28 錯誤的如廁位置—正確的位置是要站到台階上的。

## 二、大掃除和勞動服務

在五〇及六〇年代的學生，不但在農忙時間需下田協助耕作，平常亦需幫忙處理家務，所謂的黎明即起，灑掃庭除是也；在學校則是每日的掃除工作及定期的校內外勞動服務及大掃除，那個年代，物質條件雖然較現代為差，但在生活及學習的過程中，因教學設備多需自製、自修，教學環境也需自己動手整理，也就是說當年的學校教育，其實沒像今天那麼的偏重智育，屬於待人處世及灑掃應對進退的生活教育也佔了相當多的比例，這些由老師帶領並指導學生一起完成的工作，是身教的最佳示範。透過這樣的團隊工作與責任分工，無形中培養了學生負責任的工作態度及做事的能力，也學會了如何與人分工合作，這樣的學校生活其實是較為充實有趣的，絕不會像現在的有些家長說的：我的小孩到學校是要讀書不是工作的！

大掃除時，需將整班的桌椅搬到走廊或大樹下(照片29)，用水大力刷洗到桌面的紋路浮現，再搬到太陽下曬乾；而趁桌椅搬出去的同時，可以順便修理一下桌椅，並對室內天花板上的蜘蛛網(照片30)，黑板上的粉筆灰一一清除，最後再來個水洗地板(照片31)，等教室水乾了，桌椅搬進教室，這才算大功告成。而大掃除過後的三五天之內，教室裡總會瀰漫著一股濃濃的木材香味，享受一下現代所謂的芬多精浴。

除了大掃除之外，另一個令人難忘的課程是勞動服務，那時候，每周排有兩節勞動課以整理校園內外的環境，校內的是以大操場草皮及南邊操場上的雜草割除為主，當時的南邊操場因較為偏僻草長，所以還有長蟲的出沒呢！至於校外的義務勞動範圍則以校園周圍的光華路、學園街及鎮南街為主(照片32)，在前一天，老師就會分配好個人的責任區域及應自備的工具，其工作的重點除了清理垃圾石塊之外(照片33)，還得割草(照片34)。疏通水溝(照片35)，從照片中可以看到學生因

分工清楚而無人閒蕩偷懶，工作熟練而符合進度；也可以看到老師的坐鎮指導及親身參與。學校因為這些例行性的勞動課程設

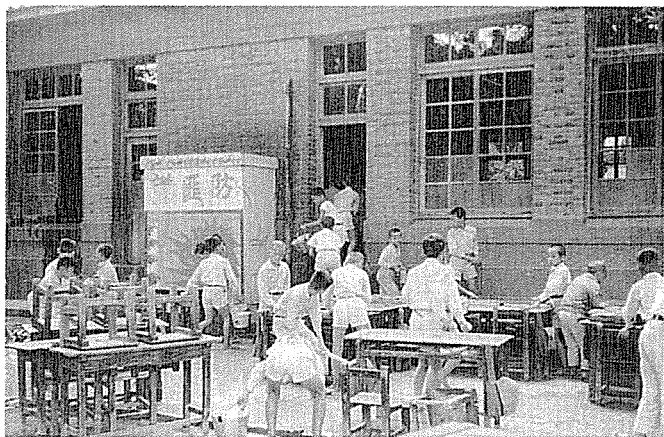

照片29 大掃除時桌椅需抬到室外用力刷洗一番。

計，使得當年的學生除了制服、課本可以交接之外，鏟刀等勞動工具也是兄弟姐妹之間的移交物品之一。

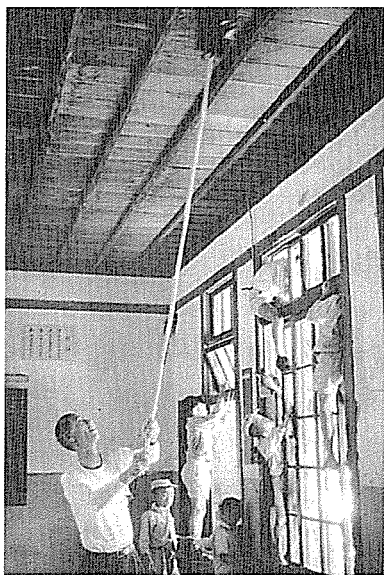

照片30 大掃除時李文澤老師親自動手參與打掃的工作；爬在氣窗上擦拭玻璃的景象，今日已不復見。

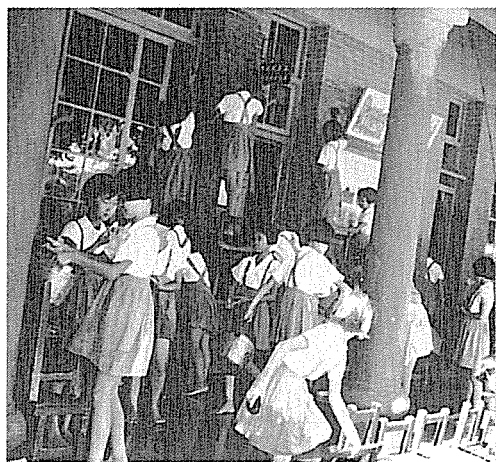

照片31 教室前走廊上平常被學生用來打板擦的圓柱，大掃除時就要用水刷洗乾淨。



照片32 校外勞動服務

一群手執勞動工具的學生，正由校門口的光華路出發至目的地打掃。

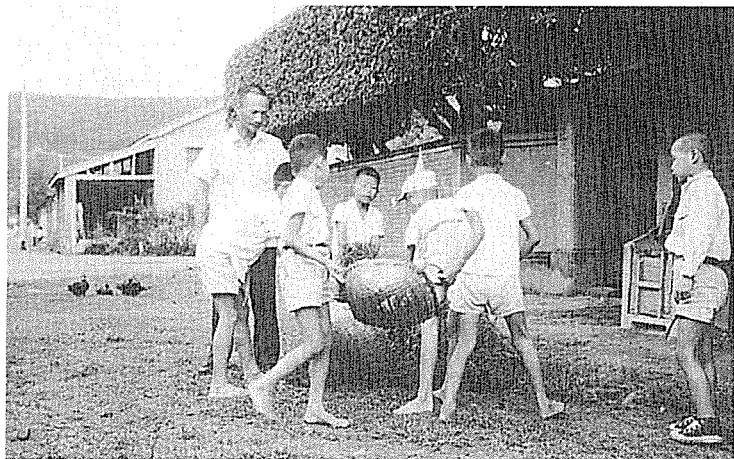

照片33 老師的督導

徐敏哲老師帶領小朋友打掃鎮南街教師宿舍前的空地。

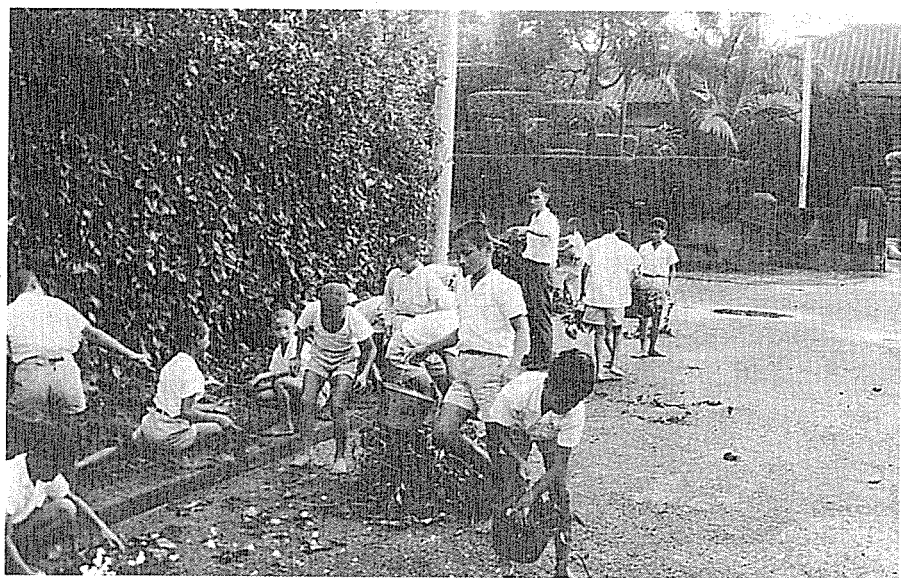

照片34 陳啓南老師帶領學生整理校門口學園街的水溝。

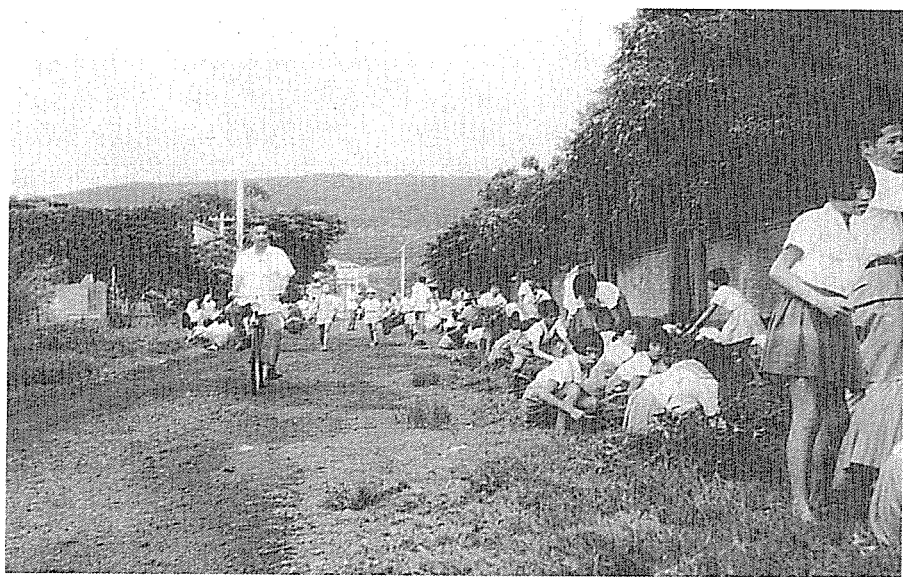

照片35 吳清波校長騎在“鐵馬”上巡視師生整理教師宿舍前鎮南街的環境。

## 肆、節慶遊行篇

在那個休閒娛樂活動不多年代，學校的遊行及活動，常常能吸引無數的民衆駐足圍觀，這從本文所提供的許多老照片可得到證明；關於遊行，在三、四十年代裡，最風光的或許該說是有錢人家的出殯行列，那送終的豪華隊伍加上震天價響的“鼓吹隊”前導，總能吸引許許多多好奇的民衆品評比較一番，老一輩的有許多人將之視爲自己人生最後一程旅途的參考，年輕人像在看戲，小孩子當是好奇。

至於學校的遊行，有早期的政策宣導遊行(照片36)，有強人領導時期爲慶祝蔣公華誕的遊行(照片37)，學生參加校外比賽得獎後可以繞街遊行一番(照片38)，青年節要遊行，慶祝開國紀念的雙十國慶日要遊行，屬於小朋友的兒童節更是需要遊行一下(照片39~43)。



照片36 民國四十二年耕者有其田的政令宣導遊行。  
大樹旁的建築為昔日的農會，此路為中山路。

相較於今日，因休閒活動種類日漸增多，政治強人的先後逝世，解嚴及交通日益繁雜，交通管制的不易，使得這些多於假日舉辦的遊行活動，在不知不覺中逐漸消失；取而代之的是一種叫示威遊行的形式，從此我們就已較少為慶祝某一件事而遊行了，卻常為某些政治訴求或為申張某種不平而走上街頭，也算是一種時代的變遷。

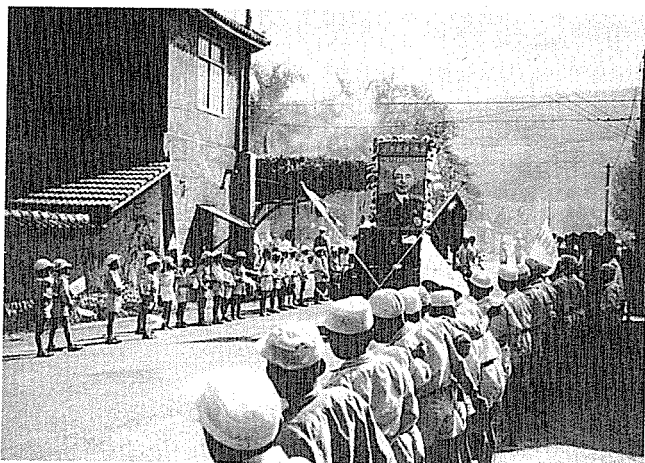

照片37 慶祝總統蔣公八秩華誕的遊行，學生手執小旗子夾道搖旗歡呼。



照片38 勝利的遊行

運動選手參校外比賽，載譽歸來，全校師生除同感欣慰外，更藉著在大街小巷的遊行達到加強並鼓勵選手的榮譽感。

在以往的遊行隊伍中，最引人注目的非前導的樂隊莫屬，而走在樂隊前頭的指揮更是大家的焦點，但當時大多數學生的家長卻囿於台灣的一句俗語：「天下第一衰：剃頭、吹鼓吹（喇叭）」，加上對出殯行列的印象深刻，所以多不願其子女加入。除此之外，各班的掌旗者也是遊行隊伍中頂風光的一位，只是那多屬高個兒的專利；那麼一般位在隊伍中如你我的遊行樂趣何在呢？在逛大街，在認識同學的家及家人，在被圍觀的親友認出的那一剎那，更在終於走完鎮內的大街小巷，走向學校，解散回家過節的那一刻。遊行活動，其實就是人類彼此間的一種互動，一種只是人看人的活動，但卻已足夠滿足當年我們的許多需求了。



照片39

兒童節遊行

鼓樂隊是遊行的前導隊伍。兒童節除了遊行之外，還要表揚模範生，模範生走在隊伍的最前面，是一種榮譽。



照片40

兒童節遊行

左邊穿西裝的是周貽謀校長。

清水國小由於自日本時代以來的學風及教學成果一直就頗受好評，加上位居清水的重心，對教學及課外活動上的影像紀錄也較為重視且保存完整。於是在紀錄學校遊行活動的同時，無意間也紀錄了許多清水當時的街道概況，算是一種額外的收穫。像是民國42年，由學生宣導政府所大力推動耕者有其田政策，是清水國小老照片中所能見到最早的一張遊行照片，其隊伍雖然簡單，但遊行的行頭如旗幟、單人鼓隊，人聲擴音器及帶隊的老師等，可說是應有盡有。



照片41 兒童節遊行

左為位於鎮公所內的清水鎮民眾服務分社，中為改建前的清水郵局，路是中山路。



照片42 兒童節遊行

看掌旗者的美麗與男生班排尾的自信神情。想想，要在眾目睽睽之下走好路，確實有點不容易。



照片43 兒童節遊行

遊行完畢，隊伍仍需整齊的帶回學校，等待解散，這是一種有始有終的教育。

## 伍、運動會篇

作者：楊順玲 蔡紹斌

### 前言

日據時代，日本人為強國強種，不但特別重視體育課程，每天兒童朝會後全校還得一起做早操。打開收音機，清晨六、七點左右定會流瀉出體操音樂，促使全民一起運動。

當時運動會的規模很小，只是一些簡單的徑賽，會場也少有華麗的佈置，與現在不同的，或許只在一項劍道比賽，而劍道比賽並不在操場，卻在禮堂。運動會的日期也不固定，通常在秋高氣爽的季節裡任選一天，遇雨則順延。雖然運動會規模不大，比賽一樣的熱烈。但在光復前三年，因臺灣捲入戰局，不時有飛機轟炸，運動會因此停了三年。

民國三十四年台灣光復後，行政長官兼警備總司令陳儀為表示島民歡欣慶祝台灣的回歸祖國，遂於隔年光復節舉行第一屆省運，同時亦通令各級學校於廿五日至卅一日間舉行運動會。此後，清水國小就固定在光復節當天舉行運動會，而且規模越來越盛大，會場也佈置得越熱鬧。現在，大家甚至認為不如此大張旗鼓，便不成為運動會了。

誠然經過了數十年，運動會的內容許有些變動，但形式與項目大致變化不大。因此我們可以將這些攝於民國五十年代的舊照片視為百年運動會的橫剖面，從這許多將時光凝固、黑白的舊影象中，我們可以淺淺的勾勒出運動會的輪廓，並與現在做對照，有那些競賽一直持續，那些活動已式微。更希望藉這些共同的經驗與記憶，使世代間有交集，在變動迅速的世界中成為不變的生活傳承。

#### 一、進場 (照片44、45)

在晨光中各班列隊進場，表演舞台及比賽場地是早就佈

置好的，像照片裡如此複雜的動線若非經多次排練，絕不可能如此流暢整齊。

當各班成雙縱隊在操場上排整齊，大會就此展開。請仔細的觀察場內縱橫交錯的白線，接下來的各個活動端賴它來調整隊形，提醒位置。

照片裡每個小朋友都赤著雙足，而且在以後出現的照片中你幾乎找不到幾雙鞋。一來是當時台灣社會普遍窮困，一來是大家早已習慣赤足，小朋友篤信光著腳跑得快。沒有鞋子笨重的束縛，在大地上奔跑更要輕鬆自由。

這兩張照片清楚的顯示當時清水國小操場外環繞著一圈綠海，各班的休息區就在濃密的樹蔭下。秋日的陽光或許炙烈，對樹下的孩子卻不構成威脅。

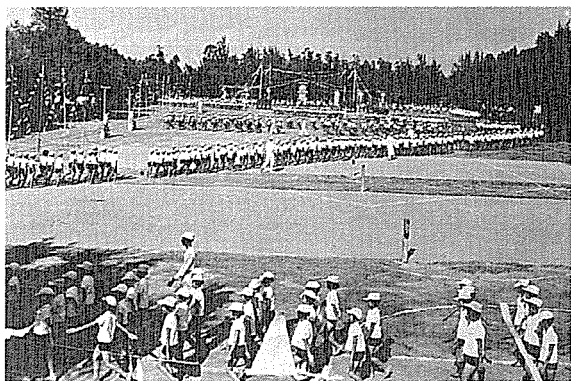

照片44 運動會  
多變且行進流暢的  
進場隊形

照片45  
進場後就定位的隊形

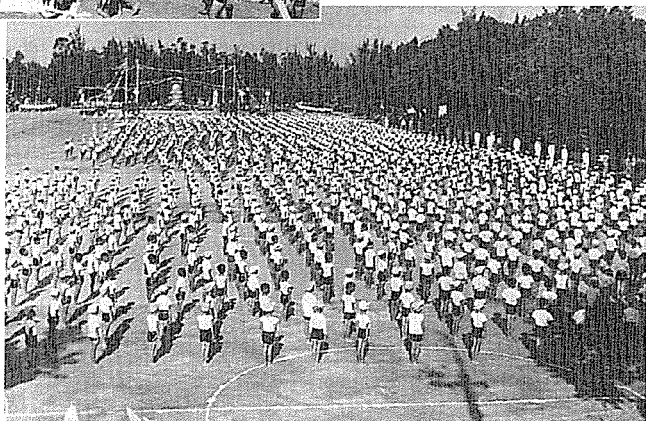

## 二、力與美的展現 (照片46、47)

疊羅漢是一種炫耀式的體操。老師設計，小朋友用人體優美的組合各種圖案。因為難度高，一向都是五、六年級男生的專利。

在人選的安排上，健壯的在下面，身材輕巧、手腳靈活的在金字塔的頂端。每一項組合都需要高度的技巧、體力、臂力及專注力，每一個動作所持續時間的長短，端賴各組力量的平衡。

現在因安全上的顧慮，運動會上已很少再出現這樣的美技表演啦！

照片46 疊羅漢2-1  
為學童安全計，較高難度的隊形，是在安全護墊上疊起的。看這十人，表情、眼神及帽形均各有千秋。



照片47 疊羅漢2-2  
疊羅漢其實也有很簡單的隊形。

### 三、舞蹈表演

運動會裡的各項比賽，儘管激烈精彩，少了舞蹈的表演穿插，就像少了鮮奶油和巧克力的蛋糕。在眾人的刻板印象中，沒有舞蹈表演的運動會根本不配稱為「運動會」。

這兩幀照片裡，小朋友都是男女配對。照片48的表演不但有美麗的服裝，還有醒目的花圈道具，短短的裙子下，都多了一條運動短褲。或許平常難得成為全場目光的焦點，童稚的臉上除了認真與專注，很少看到笑容。此外，因為當時男女生的頭髮都必需按規定修剪，男的要剪成小平頭；女的剪成之後因似瓜皮帽，所以叫做西瓜皮，還記得吧！（照片49）



照片48 舞蹈表演  
赤腳是本色，美麗的舞衣是意外的收穫，花圈道具要自製。

照片49 舞蹈表演多，當時的舞蹈表演，男女配對演出，需要牽手時，原筆授受不親。有的用竹筴子表示，有的用花樣百出的。



#### 四、徑賽

除了六十公尺與一百公尺的個人賽跑外，這一天的重頭戲就擺在競爭激烈的大隊接力(照片50)。

因為參加的人數限定在一〇～二〇人，各班的精銳盡出，棒順序的安排，交接棒的練習，都得費一番心思。

看照片裡每個小選手凝重的表情，拼命的姿態就足以說明這項競賽在小朋友心目中的地位。得勝歸來的可以成為班下的英雄，不小心失誤落棒的就得受團體好一陣子的埋怨。

槍聲響起，第一棒背負著眾人的期許向前衝刺，轉彎處得不計一切的搶跑道。之後隨著超前與落後，都會引起一陣歡呼與加油。最後一棒決勝負時，終點兩旁早擠了一堆人，離得較遠的觀眾根本無法看清是哪個顏色的頭帶獲勝呢！

屬於同一性質的有里別接力(照片51)。由各里的好手組成隊，休戚與共，可以凝結鄰里的向心力。

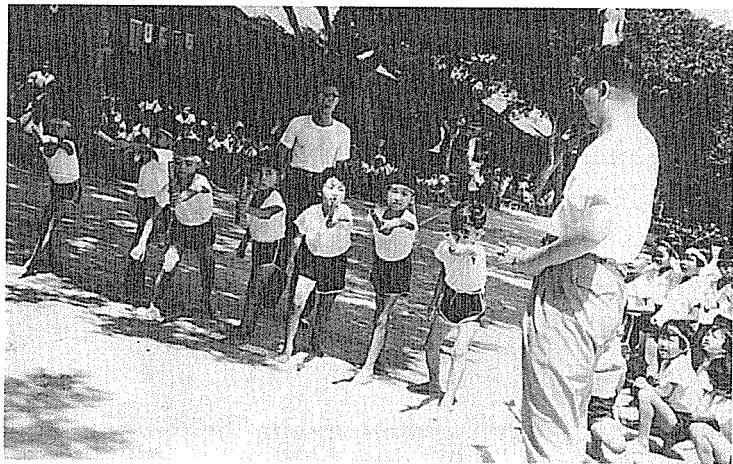

照片50 大隊接力

請注意，這些小朋友可都是班上的健將，因為他們跑的是“第一棒”。



照片51 里別接力

以今日而言，這可說是開社區總體營造先河的一個競賽項目。

但最能展現團體力量的，莫過於刺激的「蜈蚣競走」（照片52、53）。每隻蜈蚣由十人組成，同一腳以長繩子串起，因此每個人的腳步必需同起同落，否則極易跌倒。兩條繩子把十個人串成生命共同體，大家必需一起培養默契、研究技巧、勤加練習。例如綁腳處多加條手帕，才能減輕對皮膚的摩擦；要如何喊口令，才能腳步一致；萬一不幸跌倒了，要用什麼姿勢撲倒才不會受傷；跌倒了要怎樣才能以最快的速度爬起來繼續前進。

當遠遠的一條蜈蚣跑來，要接棒的蜈蚣需先在原地調整步伐，等待接棒，如此短短的一、二百公尺就足以測試出彼此合作的默契。

這個競賽不但可以讓孩子體驗團體間合作、協調、溝通與服從的精神，更能培養挫折忍耐力。所以參加過蜈蚣競走的人，一定無法忘懷訓練過程的甘苦及比賽當時同速前進的

樂趣。

因為蜈蚣競走練習時間需要很久，過程又難免會有受傷的情形，在今天孩子多被過度保護的情形下，此項競賽的被取消，是可以被理解的，只是未免可惜了點。



照片52 蜈蚣競走接力賽

此為起跑前的預備動作，另圖右方為本篇作者楊順玲的父親楊華清老師。



照片53 蜈蚣競走

整齊的步伐，美麗的影子，沸騰的觀眾。

## 五、拔河 (照片54)

想不到吧！這項比賽竟然出現在運動會上。現在學校多將它打散在團體活動或課間活動時才分梯次舉行。

拔河並不以體重決勝負，其間個子高矮的安排、雙手的握法、姿勢的蹲高伏低、力量的集中與急緩放鬆，都需要技巧。最重要的是要有氣勢，如古人戰法所謂一鼓作氣，而且力量並不是一路用到底。

有時強弱相抗，只聽「一、二、殺」幾聲，弱方立刻潰不成軍。當兩強相遇時，哪一方集體的力量時間配合最一致，最能堅持到底，便是決定勝負的因素。

照片裡的孩子，每個都非常精瘦，手臂比粗繩子大不了多少。然而在這樣的廝殺過程也能感受那種喊聲震天、同心協力的快樂。



照片54 拔河

赤腳拔河，殺聲震天。輸的一方一鬆手，贏的一方全倒！也是拔河的樂趣之一。

## 六、趣味競賽

運動會上除了一些正式的田賽與徑賽外，每個年級還會安排一兩樣團體遊戲。以今天的角度來看，這些遊戲不但趣味雋永，也能反映一個時代的風貌。

### (一) 爬竿 (照片55)

像這類的遊戲都有類似「旗海飄揚」或「旗正飄飄」等冠冕堂皇的名稱。

竹竿本身除了是競賽的設施之外，也是會場上的裝飾，通常在竹竿的頂端會紮稻草，讓身手矯健的學生依次爬上並插上美麗的旗幟，另爲了免於傾倒的危險，竿子底座通常都需數人扶著。

當雙手雙腳都得攀住竹竿，那枝三角旗子怎麼拿呢？說起來這花樣可多了，有人咬在口中，在些人插在背上，還有人插在褲縫呢。

爲了讓雙手更能牢牢吸握住滑滑的竹竿，大家各顯神通

，有人在手掌心吐口水，也有在地上亂抹，塗樹汁…等，而其效果如何？說實在的是因人而異。有時其實只是一種心理作用，但不管如何，這種在競賽之外還讓參與小朋友做一點創意發揮的活動設計，在今天也少見了。或許是能爬竿的小朋友越來越少了的原因吧！？

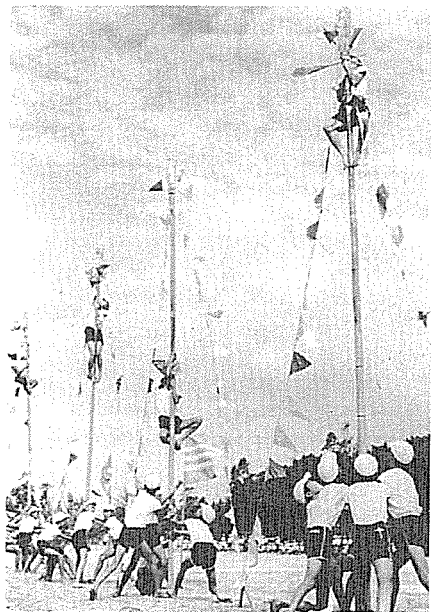

照片55 爬竿

是一種對抗地心引力的活動，屬於男孩子擅長的項目。

## （二）天女散花和投沙包比賽（照片56）

又是一個一魚兩吃的好例子。照片後方有兩個吐出繽紛彩帶的半球，便是名為「天女散花」的遊戲道具。

用兩個編成半球的竹筐，表面用紙糊起來，中空的內部先裝進各班用巧思設計的彩帶、紙花與紙條，之後再將兩半球用紙黏合成一個球，而這層紙的貼法是一門學問，過薄怕兩半球合不起來，過厚又怕比賽時不易裂開。

五、六年級的女生利用家事課縫製沙包，小布袋裡裝了米粒或細沙，比賽時各班圍成圈，各自把沙包往圓球扔。偌大的運動場高高豎起六、七個各色大圓球，美麗的沙包此起彼落，宛如五顏六色的爆米花在跳躍。

當圓球裂開，球中的彩帶會像魔術般的散落下來，有時還會有鴿子從裡頭翩然飛出，給運動會平添無限的歡欣喜悅。比賽結束後，留在場中的彩帶隨風飄展，為運動會會場增添許多歡樂的色彩。

沙包的另一個遊戲是投籃比賽。這個幾乎是全班總動員的遊戲，可說是女孩子的專利，只是圍繞在混亂激烈投沙包現場中央持籃子的兩位卻是男孩子。

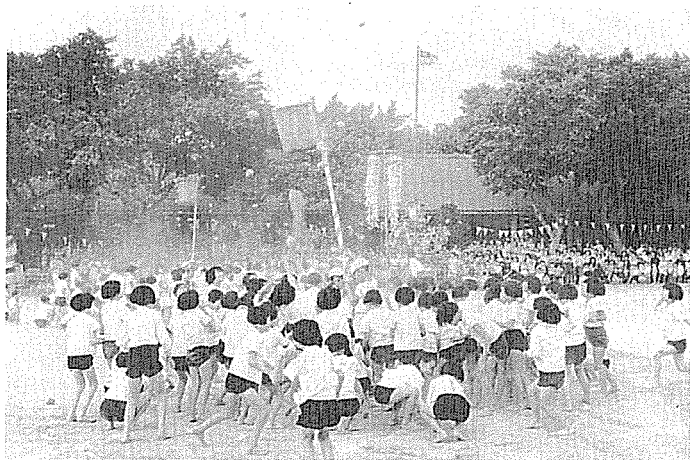

照片56

投沙包比賽

從背面看當時女孩子的頭髮真是像極了“西瓜皮”。當時的運動會，觀眾擠滿操場四週，連升旗台上都爬滿了學生。

### （三）滾球大賽（照片57）

四個低年級的小朋友滾著與他們齊高的大球，遠遠的看去，像不像唐吉訶德與風車的戰鬥呢？

這個大球也是以竹子編成，外面糊著代表各班顏色的紙，兩個後頭推球的小朋友，無法看到眼前的路，必需靠兩旁小朋友的協助，才不致偏離路線。

如果四個人用力不均，球會亂滾，尤其在轉彎時更得密切合作，越心急，越容易出現追著球跑的情形。

當時竹編的器具，在生活中俯拾可見。如今要想再找到這樣的大球，可要耗盡力氣了。



照片57 滾球

滾太快，人球分離；滾太慢，人球撞擊，快慢之間，場上試分寸。

### （四）小丑鑽竹梯（照片58）

小小的身子要穿過窄窄的洞，其實並不是那麼的簡單。首先在洞口約前一公尺遠身子就要先伏低，頭也得放平，好讓長而尖的帽子先通過，等身子也過了以後，全身要拉長，

好讓臀部降低，雙手雙腳需匍匐在地。以便能迅速的穿過。

在今天，或許是營養過剩的胖小孩太多了，怕在穿越的過程中給“卡”住了，也或許是竹梯子已不多見；總之，這活動已走進歷史了。

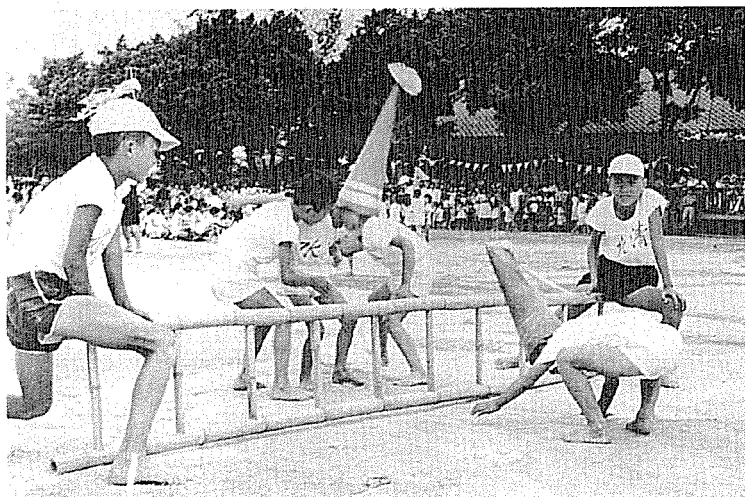

照片58 小丑鑽竹梯  
一蹲一起之間，有人就這麼亂了方向。

#### （五）小朋友的五百障礙賽（照片59~63）

跑道上設有各式各樣的關卡，小朋友不但要跑、跳，要翻、滾，也要能爬能鑽，這些不但能考驗學生的體力，也測試著學生各部肌肉的協調與反應，真正讓我們的運動會充滿了創意與活力，也讓參與競賽活動的人像是在玩一樣，過程中充滿了樂趣，充滿了不可測的高潮與無限的可能。

所以跑道旁擠滿了觀眾，窗台上爬滿了學生，畫面上大家都笑哈哈的；相較於今日，每位家長雖都有相機，但精彩有趣的鏡頭卻不多見了。



照片59 障礙賽跑：跑平衡木，要眼明手快，要勇往前衝，要不怕掉下來。

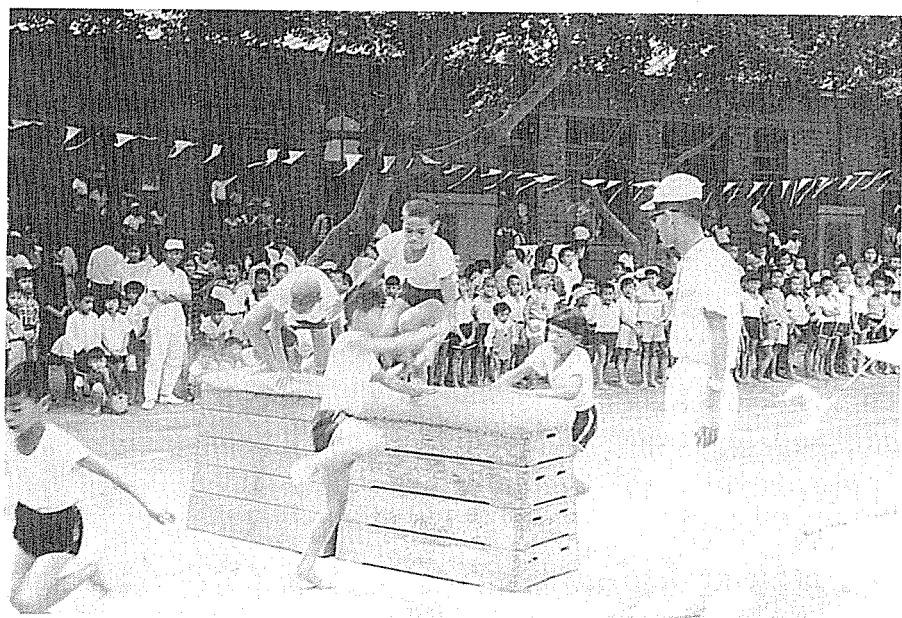

照片60 跳箱有人一躍而上，有人一翻而過，也有人慢慢爬，右側是羅德老師，當時的觀眾爬滿了窗戶。

照片61 翻舢舨  
雖然跑道很多，  
判斷錯誤，還是  
會撞在一起，也  
會塞在一起。

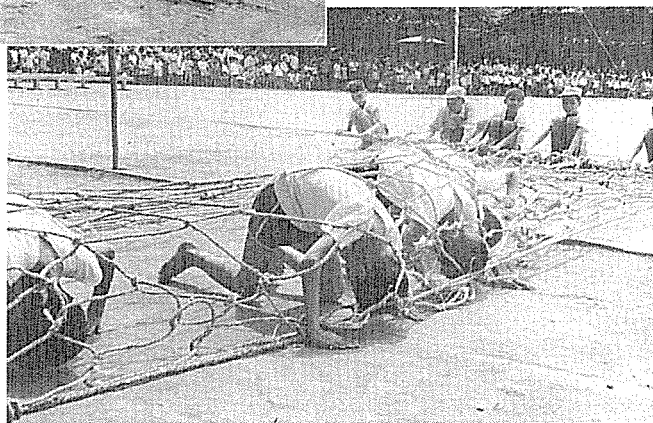
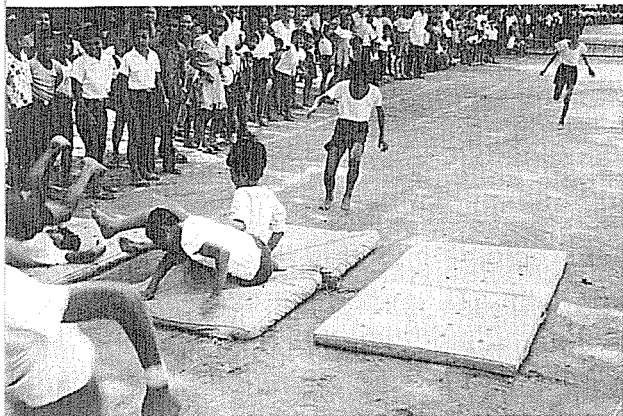

照片62 鑽網  
一種不是你想  
快就快得了的  
項目，這需要  
點技巧。



照片63 跳網  
有人網前緊急煞車，有人大步跨網而過，有人像是  
陷入蜘蛛網中，為此，吸引了大批人群圍觀。

(六) 不倒翁～一種唱雙簧的趣味競賽 (照片64～66)

這個競賽因隱身在不倒翁之內的人看不到路，其方向全憑後面的同學的指揮，活像在演一段競走式的雙簧。

這項目比的不只是默契，也比穿脫不倒翁的速度，透過這些活動的設計建立起同學間的合群觀念與合作的方法。

本項活動因深具創意，過程中且趣味橫生，為此，大秀國小在當時還曾向清水國小借道具去比照辦理一翻。



照片64 不倒翁競賽  
穿脫不倒翁，需要合作的默契。



照片65 不倒翁競賽  
能以最小的半徑  
轉彎者是高手。

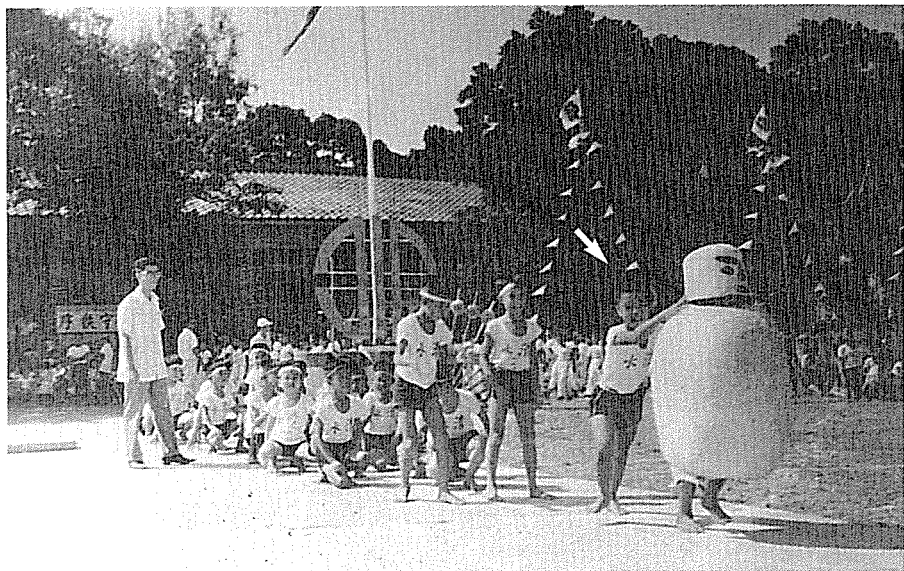

照片66 不倒翁競賽

比速度也比成績，只有下一棒才可以站起來。左立者為蔡慶麟老師，推不倒翁的是本文作者之一的蔡紹斌。

### (七) 啦啦隊 (照片67)

認真講起來，運動會最重要的角色應該是場邊的啦啦隊。少了他們的全程支持與鼓勵，就彷彿缺了觀眾的舞台。運動會的熱鬧氣氛，大部份得靠啦啦隊的吶喊助威來達成。

當時流行的加油歌有：

①一二三，三二一，××，××得第一。

②上山流水 西哩 西哩 西哩

下山流水 嘩啦 嘩啦 嘩啦

西哩 西哩 西哩 嘩啦 嘩啦 嘩啦

××，××，頂呱呱。

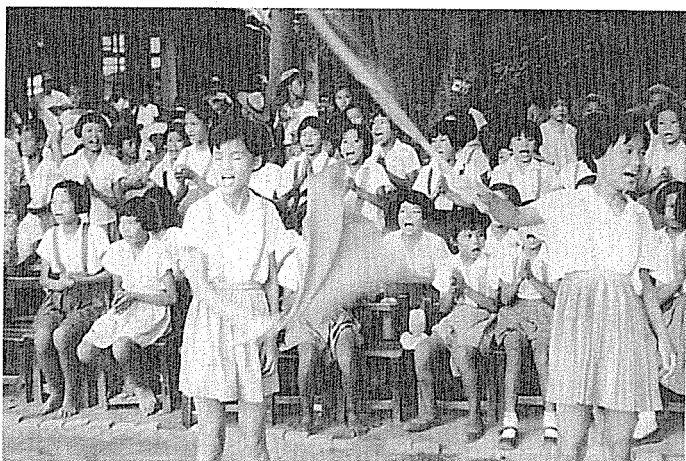

照片67 啦啦隊

圖中的隊長賣力的揮動旗幟指揮，背後的同学也使勁的為同學加油、吶喊。

#### (八) 師生同樂 (照片68)

當年，在運動會節目的尾聲，為答謝觀眾的有始有終，通常會安排校友或現場觀眾一起參加競賽，但壓軸戲還是師長間的趣味活動，這時，最捧場的觀眾就是學生，加油的吶喊聲不斷，掌聲也不斷，當然笑聲更是不絕於耳，其實此時學生最期待的或許就是看平日教學嚴肅的老師出糗的樣子了。



照片68 師生同樂

吳清波校長及後來成為光復後第一任大秀國小校長的蔡兩三老師。

## 陸、人物篇



照片69 大正十二年(1923年)三月第廿二回畢業照，照片前座右四為時任清水街長的楊肇嘉先生。

### 一、楊肇嘉先生(照片69)

楊肇嘉先生生於清光緒18年(1892年)十一月二十日，原為牛埔子一佃農之子，1897年過繼給社口望族楊澄若先生為養子，1901年四月入牛罵頭公學校就讀，當時的校長為岡村玉吉，岡村校長對先生非常的疼愛，於先生公學校畢業後的一年中，不斷的與其父商談先生到日本念書的事，甚至請最會講話的通譯去幫他說明，但都無效；直到岡村校長於1908年辭職回國前，才以威脅性的強硬談判態度向其父爭取到日本讀書的機會。

大正三年(1914年)在舊識總督府學務課長隈本繁吉先生的協助下，出任牛罵頭公學校的雇員，當時的校長為長山友八先生，月薪二十七元。

大正五年(1916年)，因先生的努力加上不服輸的個性，使他不但在正常教學的成績輝煌，為青少年開辦的社會講習班，招生人數也在短時間內破百，其教學績效之好，最後竟傳到了台灣總督府，總督府特派視學官土岐善五郎來校考察並為先生的訓導考主試。同年通過訓導考試，有了可以穿金色條紋的制服、制帽和肩章，並有了帶佩劍的資格<sup>(註7)</sup>。大正七年十一月又通過了較訓導職位為高的教諭，衣襟上可再多兩個證章，當時全台中州台灣人當教諭的不過五人。後來因需代理養父楊澄若處理區長的事務越來越多，只好辭去教職。

縱觀先生一生，在日據時代時期，1910年台灣地方改制時，先生首任清水街長，在當局有意修築海線鐵路之際，即籲請當局必須在清水、沙鹿設站；並以街長的公職，於1925年公然參與「台灣議會設置請願運動」，同年辭去街長赴日本早稻田大學就讀；除此之外，先生參與的抗日運動組織還有「台灣民眾黨」及「台灣地方自治聯盟」，並積極參與「台灣新民報」，刊印「台灣鴉片問題」小手冊，積極奔走反對台灣總督府對台灣的毒化政策，此事件後來因引起世界各國輿論的支持，終於逼得日本政府命令台灣總督府收回成命；然於1939年台灣總督府提出對台灣經濟有重大影響的「米穀管理案」，這可說是先生與總督府的最後一役，不幸此次是一敗塗地，僅以身免。

台灣光復後，先生於民國38年出任省府委員，旋兼民政廳長，39年辦理第一屆縣市議員選舉及「八、七水災」的善後重建，後來又蒙總統特任為總統府國策顧問以至民國65年逝世。

註7：此原為師範學校畢業生才有資格穿的文官服，故畢業自日本京華商業學校的楊肇嘉先生則需先通過訓導的考試才有資格穿文官服。

除此政治運動之外，先生自日本時代起即大力資助藝術家參與東京的「帝展」及光復後的「台陽美展」，像本省的音樂家江文也、畫家陳澄枝、雕刻家黃土水及考古學家張光直…等，早期都曾受其資助而得其日後的成就。

晚年，在經一生的大風浪之後，先生歸隱於社口的老家“六然居”，所謂六然之名係源自古籍菜根譚的六句話：“處事毅然，處人藹然，有事斬然，無事澄然，得意冷然，失意泰然。”雖謂歸隱，但仍不改其對教育的關心，除捐資興建清水高中禮堂外，對於每年考取大學的清水子弟，他都會在六然居設宴招待，並請聞名全省的清水南管樂團清雅樂府到現場演奏，以嘉勉大家在課業上的努力。

## 二、豐島清一校長

清水公學校第五任校長，做人很好，但在其任內因丟了日本天皇的敕語而遭免職；事後並聽說偷天皇敕語者是兩名考不上台北師範學校的學生因懷恨在心而偷的，自此以後，天皇的敕語就上鎖了。

而豐島被撤職後調任總督府圖書室館長，楊丁先生及蔡江寅先生上台時多會去探望校長，校長夫人也會順便幫學生們進進補，縫縫鬆脫或掉落的鈕扣，難怪羅德主任一談到校長，直覺的反應就是：「做人很好！」

大正五年(1916年)四月大楊國小的前身，牛罵頭公學校公館分校成立以至大正九年獨立為肚峰公學校期間；另大正七年(1918年)四月三田國小前身四塊厝公學校成立之初，豐島校長均為兼任校長，若加上本職的牛罵頭公學校校長，先生在大正七年至八年間即任三所學校的校長。

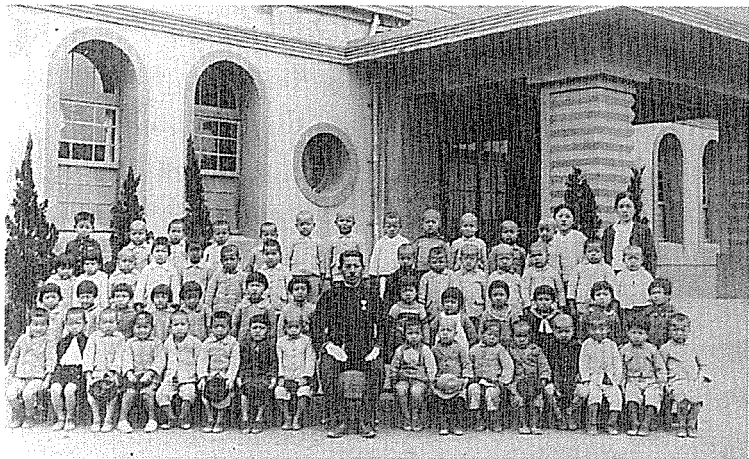

照片70 昭和十二年（1937年）清水幼稚園保育畢業照  
中座者為第十四任校長川村秀德先生。 蔡正文 / 提供

### 三、川村秀德校長 (照片70)

#### 1.文武兼備 桃李滿天下的校長

日本騎兵隊出身，擅騎馬，為清水公學校第十四任校長，也是遷至光華路新址後的首任校長，在此之前他也曾任清水國小老師、視學(今督學)及潭子國小校長；是較沒有「狗仔味」的日本人（當時民間私下稱日本人為四腳仔，其意為狗也），據本鎮耆老所言，川村校長原有意當清水街長，最後雖未能如願，但他的學生楊丁及吳清波先生後來都當了鎮長，算是替老師圓夢。另一學生蔡鴻文先生後來並成為黨國大老。

#### 2.治校嚴格的作風

校長治校相當的認真且嚴格，朝會時若有學生因忍受不住烈日或蚊蠅的侵擾而亂動，全校學生就將遭到跑步的處罰，而原先跑步的路線<sup>(註8)</sup>是在街內，慢慢的延長到三塊厝，最後竟從學校跑到大甲溪南岸後經甲南、三塊厝、社口

尾後折回，來回路途約在十公里左右，老師也要跟著跑，校長則是騎著他心愛的馬沿路押隊。跑完或升旗完進教室後，就是十幾分鐘的打坐時間，打坐完才開始上課。



照片71 五十年代的楊丁鎮長（中）及吳清波校長（右）攝於光復節運動會上。

其中跑步一事後來遭到許多家長不滿的抗議，日後川村秀德校長的去職據說與此事也不無關係。

### 3. 校長與楊丁先生 (註9·照片71)

然而在楊丁先生的口述歷史中曾提及，校長在擔任他六年級導師時，常利用晚上的時間為學生免費補習功課，並自費購買燈油，最後還為了他繼續升學考台北師範一事，親自到他家中十數次以說服他爸爸。為學生的將來，校長可說是出錢出力又盡心了。

註8：此一跑步路線有人說是從學校出發後轉鰲峰路，於鹿寮、沙鹿時折返。

註9：楊丁先生生於民國前六年元月，民國九年自清水國校畢業，是第十九屆的畢業生，曾任二林鎮萬興及二林國校老師，芳苑路上厝分校主任，昭和十年請調回清水國校，民國三十五年擔任清水高中創校時的主任，民國五十九年受聘為嘉陽高工（今嘉陽高中）校長，服務教職近六十年，有清水孔子公之稱。

#### 4. 校長與蔡鴻文先生

故國之大老蔡鴻文先生於大正十一年(1922年)以十三歲之齡就讀清水第一公學校補習科(後改為高等科,相當於今天的國中)時的級任老師也是川村校長,先生對校長的印象是:「教法極嚴,尤重修身」,先生認為這對其後來立身處世影響特別多,後來先生能成為國之大老,川村校長當年修身課程的教誨當有著一定程度的影響力。

#### 5. 校長的創意管理與創意課程

先生當校長後,為方便校務的管理,特在校園中設置廣播系統,於中午吃飯時間並播放古典音樂、兒歌及兒童朗讀…等,供學生欣賞與學習;當天放,隔天即抽考聆聽的心得,為此,學校並編了一本「綜合讀本」,其中亦包括音樂欣賞的部份,清水古典音樂人口之所以較其它地方為盛,或應歸功當年校長的努力與用心。除此之外,學校也有劍道(照片72)、柔道及相撲的課程,並成立管樂隊,這些原本在中學才有的課程,因為校長的努力,屬於公學校的清水也因教學成果良好而獲得設置的許可。而學生練習劍道所用的木劍,平常都整齊的陳放在禮堂中,這一切,呼應上述跑步的管教方式,不難看出校長治校的嚴格作風(註10),及對修身課程的注重程度與其實踐方法,也或許因為如此,當時北師、中師及南師的應屆畢業生均需來本校作教學上的見習。



照片72 劍道操練表演。

## 6.視學時期的佈局

而川村校長之所以能順利的在清水國小推動一系列有創意的教學方法，實應歸功於他在當老師時的用心，及在當督學時的有心。當老師用心，所以能教出許多出色的學生；當督學有心，所以能在督學任內將他在其它學校任教的學生，

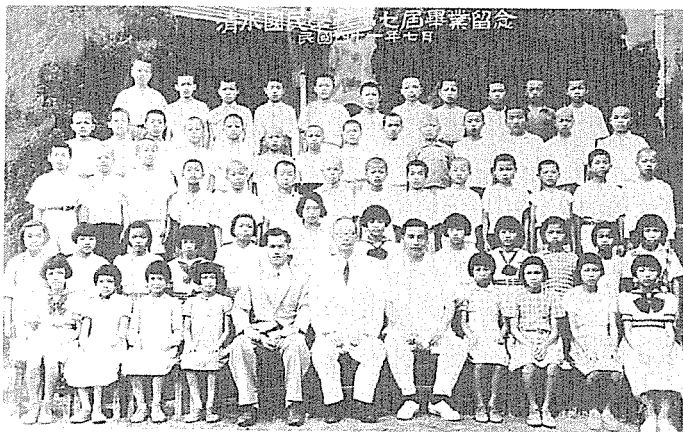

照片73 中坐者為光復後首任校長蔡永昌先生，其右為於四十二年接任的吳清波校長。

如徐幼、楊丁、楊明發、蔡茂林<sup>(註11)</sup>、蔡敏讀等人調回清水國小，並任用蔡永昌先生<sup>(註12·照片73)</sup>為教務主任，所以有人說他其實更有志於當清水國小的校長。

註10：川村校長嚴格的管教作風，或許與當時（七七事變前夕）日本本土提倡的大和精神有關。

註11：蔡茂林先生為今清水鎮藝文重地清水鎮立圖書館館長蔡國煙先生（於87年屆齡退休）的父親。

註12：蔡永昌先生於民國三十四年八月十五日就任光復後清水國小的首任校長。對於少數常遲到的老師，先生會在上班前站在校門口向他們道早安，這使得老師會自覺不好意思而提早一點到校。這作法與吳清波先生當校長時的作法有點不同，吳校長是會站在遲到教師班級的門口，向遲到的老師比著他手上的手錶說：“現在都幾點了！？”

#### 四、蔡加龍先生 (照片74、75)

生於1906年，1922年自清水第一公學校畢業，同年並考入台北師範學校公學師範部，1924年與李澤藩、葉火城及吳長庚等人同受教於日本水彩畫大師石川欽一郎門下，可說是大師嫡傳弟子中目前還存留於世的。

先生畫畫不為賣錢，不求出名，純是一種對藝術的喜好與嚮往，可惜的是先生畫的是水彩，畫作的保存較為不易，在整理畫作時，才發現有一些已被不識貨的蟲吃了；民國三十九年八月，先生奉派出任大秀國校校長，一年後即自動請辭，這事不管是在那個年代或在現代，都是少見的，做如此的決定，先生後來分析這其中的原因是：「我是個不錯的幕僚人員，但不是一個好的領導人或管理人，我不太會管人，總認為都當老師，也不是個小孩了，應該自己主動把事做好，把書教好。」但事與願違，還是有老師遲到早退，不認真教學…，或許是當年老師的薪水真的是少了點，但不管如何，先生在當了一年的校長之後，就決定專任教師了。



照片74 前排右五，坐在吳清波校長右側的是蔡加龍先生，校長左側的是羅德校長。

先生在民國六十一年屆齡退休時，並送全校每位同事畫作一幅，這說明的決不是他的畫不值錢，只是他想把自己最好的東西送給人生中難得的同事，而他也從未去想到賣畫。這事雖有點不可思議，這人卻是實實在在的存在於今天的清水，七十五年前畢業於清水國小，現在仍住在學校的教職員宿舍中，仍然每天作畫。在筆者訪問先生時，他以極具幽默的口吻及簡潔的敘述方式，述說著光復初期南下寫生遭地方警察當成匪諜似的盤問過程，後來還是因先生的國民黨身份，在交由當地一位外省籍國民黨主管確定先生的行為是畫山水畫而免除一場牢獄之災…。



照片75 蔡加龍先生近照。

如此的一位人間國寶，卻遲至九十高齡才開畫展，而這還是因為數年前因拗不過畫友廖大昇及陳文資等人的勸說，只好隨聲應了句：「如果我能活到九十歲就開。…」，於是畫展在民國八十五年就這麼開成了，當時中研院院長李遠哲先生陪同其母<sup>(註13)</sup>特地南下來看先生的畫展時，還因為院長對其母親說要看的是“蔡加龍先生”的畫展而遭到否決，後來才知道他母親執意要看的一位有著日本名字（音Saikalju）的畫家畫展，其實就是先生的日本名字；短短的一段小插曲，述說的卻是一段跨時代的世紀交誼。

註13：李遠哲之母為梧棲人，其兄蔡長明為本鎮蔡垂炤之父開設興產帽子行時的掌櫃。

## 五、羅德主任與朱經武博士

生於大正二年(1913年)，清水公學校第二十七屆畢業生，畢業成績為全年級的第一名，前鎮長蔡卯生先生為第二名；公學校六年畢業後續讀高等科一年，跳級考上三年制的台中師範學校，昭和七年(1932年)畢業後至台南市省躬公學校、大安庄的大安公學校及清水街的大楊公學校各教了四年書，於昭和十九年(1944年)調清水公學校，一直至民國六十八年二月退休，共教了四十七年的書，期間並於五十七年三月吳清波校長退休至五十七年九月第三任校長周貽謀就任前代理校長職務。

民國七十七年六月二十八日，於美國研究超導體卓然有成的朱經武博士回清水訪問母校時，並特別向曾任他導師的羅德主任致意；據羅主任言：朱經武博士是於大陸播遷來台後，插班就讀四年級，當時他的ㄅㄆㄇ注音測驗才考十八分，為此身為導師的主任還特別為他加強教育呢！

### 世界級的科學家—朱經武博士

「子彈列車」這個名詞，相信大家都聽過吧！而將來更進一步的發展，需要物理上一個重要理論研究上的大進步—「超導體」，而在數年前曾領導著名的德州超導中心，突破以往研究成績的，正是我們的學長—朱經武博士。

朱博士是民國四十一年畢業的校友，自小就喜歡研究科學，他曾經自己作馬達和電鈴—（從圖書館收集資料，由爛攤或垃圾堆中尋找資料），雖然效果不佳，但那種執著於科學探討的精神，加上清水中學六年求學生涯的啟蒙，及成功大學四年的奠基，最後至美國充滿學術研究風氣的環境後，終於展現出令人驚奇的豐碩成果。此舉促進了全世界科技的進步，朱博士也因此榮膺中國、美國最高研究院院士的桂冠，不僅全世界聞名，亦造福人類社會。

朱博士成名後，曾回到小時後成長的地方，他以「我能作到，相信你們一定也能作」，勉勵學弟妹們要立下志向，勇往直前。而且他也一再感謝小時後老師的教導之恩及同學的切磋之情，塑造出每一個清水兒童腳踏實地，樂觀進取的人生觀，這些也正是目前同學所擁有的最大資源。

由此可知，小時候的根基是將來一輩子的基礎，所以同學們現在就該立下志願，向我們的學長學習，相信將來改造世界，造福全人類的將是你我中的一員，加油！清水國小許許多多的小小科學家們。

※有關朱經武博士的資料摘自

清水高中校刊—清中青年七十二期

## 六、懷念人物之一

### 楊丁先生與清水國小

陳瑤塘先生

素有「清水孔聖」之稱之已故的老教育家—楊丁先生，一生奉獻教育，誨人無數，贏得各界的推崇，然而論者對楊老先生對教育之貢獻大抵皆著眼於他創立清水初中（即今省立清水高中）及擔任嘉陽工商職校校長之豐功偉蹟，鮮少提及他與清水國小之關係，此或由於楊老先生於清水國小任教期間所教導之學生率多已達不惑之年或已亡故，對當時之記憶已不復猶新或在執筆上確有困難，故較少論及。其實老先生對教育之奠基實始自清水國小，他與清水國小之關係，自是十分密切，筆者不敏，願就當年受教於老先生門下之學生口中或筆述中，轉述這一位堪稱當代偉大教育家—楊丁先生<sup>(註一)</sup>對清水國小之貢獻，做為百週年校慶之註腳，尚祈讀者們，不吝教正。

### 崢嶸頭角一少年

#### 清水國小高材生

民國三年，先生以九歲之齡，入清水公學校（即今清水國小前身）就讀，課餘時入私塾，從西社里楊章先生習漢文，民國九年，先生以最優異成績畢業於清水公學校，據當年學籍冊記載，如下：「楊丁、男、明治三九、一、五出生，畢業屆別第十九屆（即光復前第二十六屆），畢業時間：大正九年（民國九年），畢業時住址：牛罵頭街」。先生在校期間，成績優異，名列前茅，故於畢業前夕，導師川村先生，曾三次至其家中，力勸先生尊翁楊回公，准其繼續升學，川村老師並肯定，先生必能考取台北醫校（即台大醫學院前身），但先生因顧及家庭經濟無力負擔，乃毅然放棄學

醫，投考有公費補助之台北師範。從三千餘名報考學生當中，僅錄取一百二十名，而先生竟然能榮登金榜來看足可見先生之聰穎才智實高人一等。除學業有優異表現外，先生更利用課餘與鄰家小孩編織草帽，以貼補家計，由於其手工伶俐，速度又快，乃有「草帽大王」之雅號，也更因此而養成他堅苦卓絕，不屈不撓之精神，奠定了他日後成功的要件。

## 青年導師 身教為先

民國十四年三月，先生時年二十歲自台北師範畢業，取得台灣總督府所頒布科教師證書，旋即任教於彰化二林鎮萬興國校，由於教學認真，乃獲校長提升為教導主任成為全省最年輕主任，八年後又被二林國校石口茂兵校長「挖角」禮聘至該校任教。民國二十四年先生時年三十歲，中部發生大地震，先生家舍全倒，其父楊回公並受重傷，為重整家園，並照料其父傷，乃毅然請調返鄉服務，從此與清水國小結下了十年之緣。當時清水公學校剛由清水街之舊校舍遷至新校舍（即今清水國小現址），校長川村秀德先生，原為先生在母校之導師，素知先生之能力及熱忱，乃指派先生為六年級之導師，據當時先生之一位學生陳櫃先生（註二）描述先生之授課情形時，寫到：「楊老師規定二項措施要班內實行，其方法新穎，確使我們受益非淺，迄今難忘：之一，在寫字時候，一橫一豎都必用三角定規緣畫，寫成方型字體。其二，全班每天要寫日記，早上交出由老師批閱」，並繼續寫到：「楊老師每日在全班放學後，仍留在班裡熱心輔導補習，至黃昏時才回家，並未收取分文報酬。」另一位學生黃丕庭先生（註三）在先生八秩華誕祝壽文集裡，也曾經提到：「他是我們一、二年級的級任導師，時間約在光復前七、八年的時候。在我年紀稍大時才知道楊丁老師一直被公認為當時學校裡最優秀的老師之一，理應擔任高年級導師，但楊老師有自

己的教學抱負，希望將他的理想灌注於民族的幼苗，因此自動請求擔任低年級的導師。在楊老師而言，這是一種嘗試與犧牲，而對我們這些剛入學，不知天高地厚的一群小孩而言，能夠在漫長一生中，接受知識的起步時，便能得到這麼一位傑出的老師來薰陶我們，可說是三生有幸，前輩子修來的福」。同時更披露了一段感人的事蹟，「在他擔任六年級導師，爲了指導我們升學，所費的精神與關注，使他原本瘦高的身子，更顯得清瘦。那一年每個晚上，他犧牲了晚上休息的時間，爲我們義務補習。印象最深刻的是，爲了熬到深夜，偶而發現師母還替老師打營養針，這種爲了教育而犧牲自我的精神，即使在那個純樸的時代，也實在找不出幾個像楊老師這種的人。他的爲人，他的循循善導，他的愛護備至，一直銘刻在我們這一群學生的心中，永難忘懷。」可知在學生的心目中，楊老師確實是一位循循善誘，誨人不倦的「青年導師」，也是一位燃燒自己照亮別人的「國士風範」。在同期任教的老師中，還有林秋波先生（林秋波先生光復後任三田國小校長）及蔡永昌先生（光復後任清水國小校長）。

## 殷殷期許 校友治校

民國七十八年，時任清水國小校長周貽謀先生因車禍身亡，爲延續校友治校之理念，先生乃夥同當時任台中縣議會議員的李有福先生前往台中縣政府向縣長陳庚金先生力荐時任文光國小校長的楊正雄先生調來清水國小服務，幸蒙陳縣長的首肯，終能如願，楊校長爲母校光復後第八屆之傑出校友，擔任清水國小校長以來，一直恪遵恩師「摒除派系色彩，凡事但求問心無愧」的指標，全心全力投入學校經營，八年間先後完成諸多建設，總金額高達一億四千餘萬；計完成育英樓、求真樓、至善樓之新建工程及PU跑道、圍牆拆建

及綜合球場等工程；在設備方面，完成視廳教室、電腦教室及圖書館，尤其成立音樂班及辦理營養午餐，更是博得各界好評；如此豐碩之成果，誠如楊校長所說的，實得力於老先生之精神感召，然而唯一令人感到遺憾的是，老先生生前念念不忘能夠參加百年慶典的心願已永遠無法達成，另一方面楊校長在完成階段性的任務後，也已申請自本年八月一日起退休（註四），面對兩位完全為清水國小付出心血的校友，筆者在此願對他們表示最崇高的敬意外，也祝福楊校長身心愉快，在退休後仍能時時關懷這所他曾經為之奉獻心力朝夕與共的學校。

註一：「先生」為日據時代，對老師之尊稱。

註二：陳櫃先生母校畢業，曾服務於糧食局，現於台北經商。

註三：黃丕庭先生母校畢業，現為台北名律師。

註四：楊校長的退休申請在送縣府時，被時任的廖了以縣長否決，其原因據聞是廖縣長認為如此一位辦學績效良好的校長，怎可提早退休，應留在教育界多服務一段時間才是。

#### 作者簡介：

陳瑤塘先生，母校光復後第六屆畢業生，為楊丁先生於清水中學任教時的得意門生，現任教於省立清水高中，並兼任總務主任。課餘時熱衷於社會服務並擔任諸多社團及文教基金會重要職務。

本文轉載自“清水國小創校一百週年專輯”

## 七、一代碩彥——

### 蔡卯生先生

廖大昇先生

#### ●碩彥的孕育

民國四年，清水（牛罵頭街）望族——源順府上，天賜麟兒，賜下清水一代碩彥——蔡卯生先生的誕生。源順府在牛罵頭街的當時，是一家雄富一方的家族，以經商為業，據說當時來往的商船，只要插有「源順」旗號，海盜船亦要禮讓三分。卯生先生尊翁——蔡敏庚公，個人就坐擁七十甲土地，且是創辦牛罵頭信用組合（清水鎮農會前身）的金融鉅子。誕生在這麼良好的家庭，實在人人稱羨。

卯生先生在如此好的家庭，有可能成為一代彥士，也有可能成為一代浪子。而幸運的是卯生先生亦擁有知書達禮，重視子女教育的慈母，幼年時即禮聘西席教授漢文，學習中國禮教，八歲進入清水公學校，畢業後以優異成績考取台中第一中學。十九歲，再考進日本京都同志大學，先讀預科兩年，主修外文，後進入法律系正科就讀。

人生的成長與成就，與良好的教育攸息相關，正能接受良好的教育，個人的才智與家庭背景，亦為條件之一。卯生先生的一生，能為清水鎮人謀取福祉，締造社會公益，就是個人才智高超，又擁有望族背景的家世，以及慈母的培育輔導，才促使卯生先生無紈袴子弟的惡習，成就為一代碩彥。

#### ●才俊的崛起

卯生先生返國後棄商從政，進入大甲區署民政課服務，民國三十五年適逢台灣光復初期，蔡公升任民政課長，以二十一歲年紀，崛起攻壇。民國三十六年，二二八事變後

，獲派代理區長，掌理大甲區署行政工作。民國三十七年地方自治開始實施，在地方人士的敦促之下，出馬競選清水鎮長，時值三十三歲青壯年，就當選清水鎮長，可說是青年才俊的典範，而卯生的政治生涯，由此崛起。

年輕就是活力，卯生先生以年輕的衝勁，致力清水鎮的建設，以宏觀的眼光，規劃清水鎮未來藍圖，並力行推動，以完成造福清水的心願。當時，台灣光復，政治尚不穩定，經濟亦不繁榮，中華民國的民主政治尚在萌芽期，一切的資源均不足，要掌理一個鄉鎮的營運與發展，就要靠智慧與毅力，說來也是清水之福，有一位具高學歷，富愛鄉里心及有遠矚眼光的青年才俊擔任鎮長。

三年的鎮長任內，盡心盡力為清水，夙夜匪懈為鎮民，可說建立良好的形象，口碑遍傳，此後，連任三屆清水鎮長、眾望所歸，至民國四十八年任滿不得再競選，結束了十一年又三個月的鎮長生涯，在台灣的地方自治史上，可謂前無古人，後無來者。

蔡鎮長體恤民困之心，排除萬難，為東山的里民籌設自來水，從大甲溪抽水經處理後，再供應居民食用。其工程浩大，但想到可造福山上鎮民，則更以毅力恒心完成，此工程亦讓東山里里民，脫離飲用紅土水之苦，而至今感念不忘。

其他像籌款增購消防車，並擔任隊長，領導與訓練消防隊員，讓清水消防隊的績效，聞名全省。像提倡體育、推展文化活動，讓清水的選手在縣運締造佳績，讓清水享有文化鎮的美名，都是從政主持者的理念實踐，理想發揮。

## ●仁智的導航

所謂仁者樂山，智者樂水。卯生先生可謂仁智兩全，主持鎮政、勤政愛民、仁者風範、倍受讚揚。從政之餘，創立社團，從另一個角度奉獻智慧，服務鄉梓。前後擔任大甲水

利會會長，照顧農民朋友；擔任清水紫雲巖管理委員會主任委員，讓鎮民信仰有依歸，寺廟管理制度化；創立清水登山春風會，每日清晨率領會員登山，強身又聯誼；創立台中港區扶輪社，領導地方士紳服務港區社會；也擔任台中縣柯蔡宗親會首任理事長，籌款為宗親創建祠堂……那裡需要他領導，義不容辭的全力以赴，讓目的能十全十美；那裡需要他奉獻，竭盡所能的犧牲小我，讓理想能功德圓滿。這就是清水卯生先生永垂不朽的事蹟，令人景仰不已，永烙於心。

卯生先生的一生，有其豐功偉業的事蹟，亦有淡薄名利的讚譽，更有百世流芳的德昭，謹此簡述滄粟，以供後世人得以敬效，永懷。

本文轉載自“清水國小創校一百週年專輯”

## 八、永不向命運低頭的——

### 王甲乙先生

吳燕青老師

「成功」的背後，總累積著無數不為人知的試煉與滄桑，我們的校友——前司法院秘書長王甲乙先生，就在這試煉與滄桑中走過來。

這是一個黑暗的時代，也是一個充滿光明的時代。由於家境貧困，王甲乙先生就讀國小五、六年級時，就須幫父親做運送貨物的粗重工作，雖然他無法像鄰家的小孩一樣，有著快樂的童年，但在他幼小的心靈裡，非但沒有任何怨尤，反而更加體諒家中所遭遇的困境。

自清水國小畢業的他，因家境貧困無法繼續升學，後來勉強在高等科再讀一年餘，隨即輟學就業。十四歲進入當時設於清水街的大甲郡役所服務時，工作之餘仍不忘自修苦讀，由於工作勤奮，到了十七歲那年就被升為雇員，此時的他，充滿努力向上的旺盛企圖心。

抗戰勝利後，王甲乙先生仍是一邊工作，一邊利用下班時間勤奮研讀書籍，後來考上省立台中補習學校。接下來的生活就在白天上班，傍晚下班後就必須到台中上課的情況下日夜奔波。當時惟一重要便捷的交通工具是火車，而從清水到台中須在彰化轉車，因此每當下課後，已無車可回清水家中，此時的車廂頓時成為他夜宿的地方，第二天再搭早班車回清水上班，就這樣，日復一日風雨無阻的一天又一天，王甲乙先生靠著堅強的毅力與決心，終於以第一名的優異成績畢業。後來母校改制為省立台中商業專科學校附設補習學校，他再以驚人的耐力，用工讀的方法，入高級部繼續苦讀深造。

王甲乙先生秉持好學初衷，往往不釋卷的自修苦讀，先

後通過高普檢定考試，司法官檢定考試等，司法官受訓結業後，開始進入司法界服務。由於王甲乙先生特有的敬業與執著，再加上他的努力及才華，為全國司法界所讚賞，因此在五十三年間榮獲第二屆十大傑出青年楷模。後來經十餘年的時間歷練，無論在智慧，待人處世及學識經驗上，他都表現得更加純熟、圓滿及豐富。六十五年受到長官器重調任為前司法行政部常務次長，接著擢升政務次長，六十八年被總統調任為行政法院院長，給予重任，直到榮升司法院秘書長為止，他總是本著貢獻國家與服務社會的原則，全力以赴。王甲乙先生自奉獻出大半歲月的司法界退休至今已二年餘的光陰，但他敬業與執著的精神，永為社會青年所效法。

「努力不一定成功，但成功一定要努力」，正是王甲乙先生人生經歷的最佳寫照。他即使面臨了山窮水盡的困頓，回顧茫然，只餘一絲「不認輸」的意念在堅持，但他仍深信「永不放棄」是走出黑暗，邁向光明所在的不二法門。「十年樹木，百年樹人」，今年欣逢本校創校百週年，回顧過去近一世紀來，本校所走過一段漫長和貧困的歲月，不但屹立不搖，且更加的成長茁壯。在慶祝創校百週年的前夕，謹獻上清水人的榮耀——王甲乙先生苦學奮鬥的事蹟與卓越超凡的成就與全體師生共勉之，並殷切盼望莘莘學子牢記：「今日我以清水國小為榮，明日清水國小以我為榮。」

本文轉載自“清水國小創校一百週年專輯”

百年來，清水國小的傑出校友何止千萬，但因作者的空間及篇幅有限，無法做一個較為完整的紀錄，在此只能算是個起頭，希望透過我們的努力與嘗試，將畢業校友的工作情形，及在不同行業中足為典範的貢獻，納入校史中，給予報導及紀錄，以勵來者。

## 柒、現代篇

### 一、育英樓與圖書館 (照片76)

民國八十年七月學校拆除了位於學校最南邊的十間平房教室及兩間廁所，並開始興建具有三十八間教室四層樓高的育英樓，這其中除了一般教室之外，還包括學校的圖書館、學府藝廊、視聽教室及電腦教室。其中電腦教室擁有五八六個人電腦五十部，使上課的學生都是一人一機，以達到最佳的教學品質；而創立於民國八十三年十月的圖書館，目前有藏書一萬餘冊，已輸入電腦的書目資料有八千冊，館內設有專責人員一人，另有十四位愛心媽媽及兩位本校退休的老師，每週排定時間到館輪值，並從事圖書館的清潔工作、修補登錄圖書名冊、辦理借還書及影印等例行事務。



照片76 位於校園最南端的育英樓

## 二、求真樓(照片77)與幼稚園

民國八十二年二月開始修建的求真樓，係位於大禮堂的西邊，也就是在學校最北邊的一棟三層樓建築，本樓除了有幾間專科教室之外，其餘大都屬於幼稚園的專用教室，像是具有冷氣空調設備的橡木地板教室、遊具室、韻律（積木）室、視聽教室及資料教具室；此外在求真樓的北邊，那原本是學校小小植物園的地方，也於八十四年二月整修成幼稚園專屬的遊戲場（照片78），場內設有原木組合而成的新式遊具多種，全園的行政作業也於八十四年電腦化；使得這個由日本人平原宗太郎早在昭和五年（民國19年）創立，至今（86年）已具有六十七年悠久歷史、可說是本鎮成立最早的幼稚園，卻從不因此而顯得落伍或跟不上時代潮流，這除了可以從園內的軟硬體設備得到印證外，在民國八十年五月台中縣舉辦的第一屆公私立幼稚園評鑑中，榮獲教保、行政及環境三項績優，也是全縣第一名；八十四年四月參加教育部舉辦全縣幼稚園評鑑，再次榮獲三項績優，這是全台中縣唯一的殊榮，從此也可見本園的教學實力及環境的優越，絕不是浪得虛名的！



照片77 求真樓



照片78 求真樓北邊的清幼兒童樂園

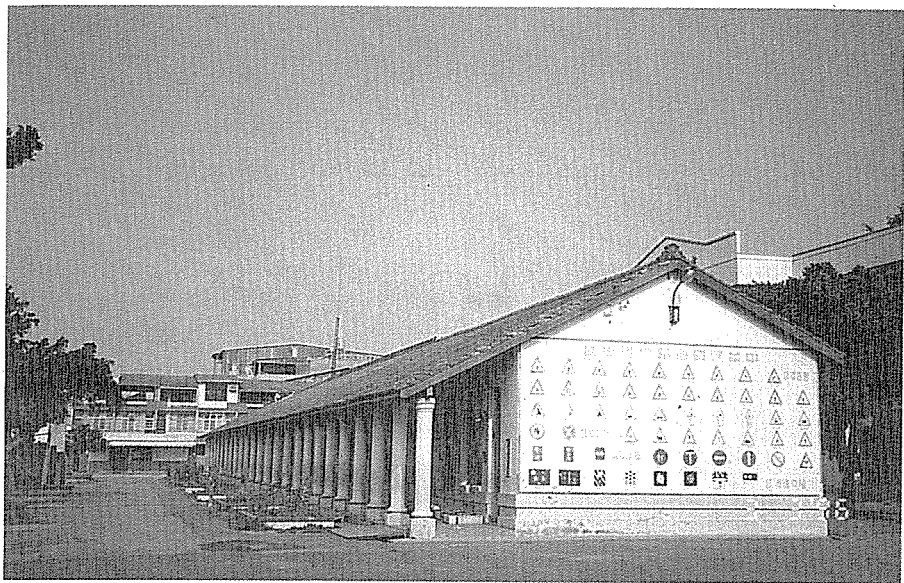

照片79 現至善樓整建前的平房教室

### 三、至善樓與音樂班

民國八十二年六月拆除求真樓南邊的七間平房教室（照片79），並開始至善樓（照片80）的興建工程，這是一棟二層樓的建築，於民國八十六年二月完工，主要供給音樂班使用，所以除了輔導室及諮商室之外，本樓設有琴房、平型鋼琴一架、立型鋼琴十六架、奧福樂器桌上型木琴、鐵琴數十部、小型演奏廳及一間配有數位鋼琴、鍵盤樂的鍵盤教室，另有錄音座、錄影機、雷射唱片機及影碟機等視聽設備；其中的鍵盤教室除供音樂班學生使用外，也開放供一般學生使用，這一點在一定程度上說明了清水國小在辦學上的用心，學校當局以為：音樂班學生學習的東西或許特別一點，但不應該是特權，因而學校投資龐大經費所配置的許多音樂器材，就不應只供少數人使用。因此藉由音樂班的設立，除了讓有心學習音樂或有音樂天分的學生得以專心研習外，也提供一般學生



照片80 整建後的至善樓

一個好的音樂學習環境，希望藉此能觸發更多的學生對音樂的興趣。

除此之外，本班自七十九年七月創設以來，即禮聘來自國內外音樂科系畢業的博士、碩士或學士來校任教，學生除了音樂基本能力的訓練外，每學期還會自行舉辦小型的實習音樂會，六年級畢業班的學生更要在畢業前夕舉辦對外的音樂發表會，透過這樣的一個音樂欣賞活動，除了可以達到學生、家長與社區民衆的聯誼效果外，也是學生學習成果的展現，更可以藉此提昇社區的音樂文化水平；然而在如此優良的師資與設備條件下，光是做到這些是不夠的，我們也利用現有的音樂班及其師資與設備，承辦音樂科教師研習營，每年暑假招收三到六年級的學生舉辦暑期音樂營，學期中，每週安排學生到啓智班進行音樂治療，並支援全校普通班及幼稚園學生推展音樂教學。

## 四、營養午餐

以往每到中午吃飯時間，學生、家長及老師就要忙上一陣子，學校四周的交通也因此陷入一片混亂，為改善此一情形，楊正雄校長就決定努力爭取開辦營養午餐，並於民國八十一年十二月正式開始供應，在完善的規畫下，本校營養午餐的特色有：

- 1.以全校學生全體參加為原則，校長也率全體教職員工一起參加，並負責生活教育及用餐禮儀的指導。
- 2.主食以米飯、麵、米粉、或饅頭輪流交替。
- 3.副食採用弘光技術學院營養師設計的均衡菜單，以三菜一湯及一週一次水果為原則。食品由弘光技術學院負責檢驗，並統一向員林合作農場採購，該農場投保有兩千萬的食品保險。
- 4.廚房為兩層樓建築，一樓供做烹調用，二樓為洗碗盤間，本校是全縣最早採用洗碗機的學校，讓學生不必自己洗碗盤，也避免校內水溝及環境的污染，並可確保碗盤廚具的衛生。
- 5.設置體重控制班，透過均衡的營養及規律性的運動控制學生體重的不正常發展。
- 6.定期辦理牙齒健康檢查及美齒比賽，以養成學生良好的口腔清潔衛生習慣。
- 7.主副食品每天均有專人負責採購，吃多少買多少，食物天天新鮮；如此不但可以免除老師自行採購之苦，並可將時間全心投入教學工作中。
- 8.廚工全部通過考照及格並獲有合格證書。

## 捌、清水國小百週年感言<sup>(註一)</sup>

### 一、回顧母校讀書時的點點滴滴——

楊基銓先生

母校清水國小創立於一八九七年，今年適值百週年，我有幸曾在母校讀書六年，經歷了快樂的童年生活，因而在母校的光榮歷史中，我想我能分享一份榮耀。我就讀母校的期間，是台灣併入日本版圖後三十年的事，以年代來說是大正末昭和初，剛跨及大正最後三年與昭和最初三年。此時期，日本正自大正民主政治開花，進入昭和維新的新時代，台灣全島天下太平、社會安定，尤其是故鄉的清水，則有山、有水、有田野，沒有污染，到處長滿了花草，如今回顧國小時代的點點滴滴，的確使人心嚮當年，憧憬過去的種種，令人懷念。

我於一九二四年四月，以七歲之齡進入清水公學校（當時母校名稱），就實歲言僅滿六歲又一個月，剛有資格入學。我較其他同學少一歲，只有一位同學蔡瑞銘比我年齡小一點，他是未達學齡就入學，所以畢業時因年齡不足，不能考中等學校，不得不留下再讀一年小學。

當時台灣總督府實施國民小學的義務教育，每一學童一到學齡，就要去接受小學教育。小學教育有二種學校：一是公學校，專收台灣人；另一是小學校，專收日本人，間有一、二位有名望台灣人家家庭的兒童因特殊關係得進入小學校。在清水，此兩種學校均有。在教科書程度上，顯然的小學校較高，尤其是日語，念公學校者比不上小學校畢業生之無「方腔」發音；相反地，公學校的學課中有漢文，以台灣語發音，而小學校則無此課，所以念小學校者無法培養漢文的素養。

我入學時，清水公學校已創立二十七年，在全台國小中算是具有悠久歷史的學校，也是故鄉的文化中心。校址位在市區中心，面臨自北至南的縱貫道路<sup>(註二)</sup>。學校內有一棵大榕樹<sup>(註三)</sup>，枝葉茂密。距此十年後，我進入日本最高學府東京帝大念書，此時東京帝大畢業或在學中的台灣東京帝大念書的同學，應該如榕樹，蔭覆世人，我想起母校有此大榕樹，覺得滿有深義。

為著上學方便，我自社口搬至西勢居住，原來家父在西勢開了一家雜貨店，家父母二人住在店內，而我則與祖母留在社口老家一直到我入學。西勢的店離學校很近，步行僅需五、六分鐘。不過到了我升公學校六年級時，家父結束所開的雜貨店，而回到社口老家居住，我也因而須自老家上學，步行需二十多分鐘才能到達學校。

公學校沒有學生制服，同學們各穿各的。我穿的是台灣式的衫與褲，衫叫做「對襟仔衫」用鈕仔扣，褲是寬而軟的，穿上後要疊合並用布帶子束緊腰部，我日常一下床就赤足踏地，大部份是赤著腳上學，這在夏天是非常舒服，但在冬天，就非穿運動鞋不行，不然太冷，當然有時還要穿襪子；不過升至高年級時，我開始穿西式的褲子也穿靴著襪子。

學校每一學年有二班學生，每班三十餘人，其中一班是男女生混合班，我就是一、二及六年級時與女生同班。男女生同在一班讀書，雖有接近談心的機會，但在一九二〇年代的當時，社會風氣都很保守，事與願違，我幾乎未曾和女同學談過話，甚至碰面時也不敢打招呼。當然有惡作劇的學生，看中一對合適的男女同學，就想辦法捉弄，使得這二位男女同學覺得難為情，我本身就是這一類惡作劇的受害者。男生與女生之間互相愛慕的情感，不管有無面對面講過話或兩人彼此之間有無充分的認識，事實上在小學時就已有此情感的萌芽，有緣者發展成爲終身佳偶，無緣者由於不敢向對方表達愛慕之意，終因畢業後各奔前程，沒有機會再發展而逐

漸消失。

與我同班及高我一班的同學，有四人和我比較合得來。我們五人在沒有舉行任何儀式的情形下成爲結拜兄弟，此事弄假成真，彼此以兄弟相稱。不過其中兩位早逝，一位因事業失敗而向結拜兄弟借款很久不還因而斷絕交情，後來他也過世。最老大的一位，與我交情持續長久，雖然他已逝世，但他幾個兒子事業都有成就，他們尚與我保持連繫，以叔父稱我，也盡晚輩之情誼，使我覺得難能可貴。

公學校的同學，說起來也是滿可笑可愛的，有時大家正一起玩得很高興，但一下子莫名其妙的吵起架來，吵架時連三字經都罵出來，甚至會打架，雖說打架，不過腕與腕碰一碰而已，不多久又和好如初。

我在同一期學生中成績名列第一，因而畢業時獲得郡守賞，也代表畢業生致謝詞。講到郡守賞，這是每一學校每一年的畢業生中僅有一人可得。當時清水隸屬台中州大甲郡，郡守是日人山靖憲，我自山郡守手中領到此賞，覺得非常風光。我千萬沒有想到，距此十一年後，我本身竟做了台北州宜蘭郡守，此時我反而要頒發印有我名字的郡守賞給別人，真是世事難料。

在學校中，有兩件事使我覺得遺憾：一件是六年級時，參加全郡日語演講比賽，我得到第二名，冠軍卻被一個遠較清水公學校規模爲小的學校的學生拿去。這項比賽在演講前十分鐘才給題目，沒有充分思考與準備的時間，那一天，我的演講題目是「落成式」，這題目對我來說覺得很生疏，令我有不知從何講起之感。另一件是升六年級時，中途插班進來一位同學徐金錠，徐君的算術確實相當強，同學們無人能勝他，這一年中算術這一門課，我始終拼不過他，而引以爲憾。

我們那一屆於一九三〇年三月畢業，五十多位同學中升上中等學校者僅有四人：我進入台中一中、楊茂松及蔡行軍

二位入台中商業學校，數學強手徐金錠考取三年制的台灣商工學校。前曾提起的蔡瑞銘，學業成績不錯，但因年齡關係不能升學，由於有良好的家世，乃轉入專收日本人的清水小學校六年級，翌年考上台北高等學校尋常科，不過他自尋常科畢業後不升高等科，而轉考日本慶應大學預科，所以日後我入台北高等學校（高等科）讀書，終沒有與他同校過。

我讀書時的母校校長是日本人平原宗太郎，他對教育很熱心，是一位受師生所尊重的長者。校長與我們學生，平時很少有接觸，不過我自己卻有一次與校長作過有趣的會談。記得有一天在上課中，班老師突然叫我去向校長要二支白墨（粉筆）帶回班來，我遵照老師吩咐，即去校長室，找校長，對他說：「校長先生，我們的班老師叫我來向您要二支白墨」，此時校長看了我一眼，隨即一面給我白墨，一面對我說：「你不應該這樣說法，你應該說：校長先生，請您給我二支白墨」，此事給我深刻的好印象。

學校教師叫做訓導，台、日人各半，他們是正式的文官，屬判任官，平時須著文官服，這是類似海軍軍官制服的服裝，教書時穿文官服，出外時頭戴帽子；遇到國家祭日做儀式時，需要禮裝，那就是頭戴有一條金線邊的帽子，制服上衣肩部要附加長方型金色肩章，腰部帶刀，看起來威風凜凜，滿有威嚴。

註一：本章清水國小百年感言中，除第三篇「我讀清水國小的時候」由校友吳金生提供外，其餘八篇均由楊正雄校長所提供之“清水國小創校一百年周年專輯”中整理轉載。為使本書的敘事風格更為趨相近，本篇各章除做必要的校正外，並由本書編著蔡紹斌做小部份的潤飾。

註二：此即為今之中山路，當時稱為陸軍路，係日本政府為統治管理台灣所開一條具有戰略價值的道路。

註三：後來清水國小遷至光華路現址後所植的許多榕樹，多是取自原校址內的大榕樹扦插而成。

學校每一班都配置一位擔任老師，他負責教該班一切的課目，唯一的例外是漢文這一課，僅能由台灣籍老師教。我的班老師六年間共有四位：一至三年級是我的堂伯父楊聯科，他對低年級生的教育有豐富的經驗，有威嚴也有慈愛，學生們都很聽話，我在家時如有什麼做不對，只要家父說一聲要請聯科伯父來，我就屈服不再吵鬧。楊老師教我三年共九個學期，我的學業成績是連續獲得全甲，每次我將全甲的通信簿（成績表）帶回家時，家父就給我五毛錢的獎金。四年級的老師是我的宗親堂兄楊基立，他也教得很好，我受其照顧。不過他禁止我們在學校內講台灣話，違者要罰站，他作此規定引起同學們的不良反應。五年級的老師是日本人愛甲，剛結婚不久，年青活潑，喜歡運動，在學校舉行全校運動會時，他是最活躍的一位。六年級的班老師也是日本人叫田，他是夫婦同伴教書。田老師很疼我，我一次上體操課時，他命令我們要把長褲捲起露出小腿，當時我不知道什麼緣故，不按照他的命令做，而他一再勸我，我卻不聽，他終於放棄勸我，但我也沒有受到處罰。我始終不知道，當時我為何那麼頑固，而老師又為何那麼寬容我。

學校的老師中，有一位資深教師蔡永昌，他的大公子俊哲與我同班，因此緣故永昌老師認識我，也對我很有好感，但他沒有教過我。他曾經對我說，他無緣教我覺得很遺憾。

公學校的教育是初級教育，也是義務教育，人人都要去讀。學校的主要課目有國語（日語）、漢文、算術、歷史、地理、理科等，只要公學校畢業就能閱讀日文報紙及日文參考書，能以日文寫信、用日語溝通意見；公學校教日本歷史，也教中國歷史，同時也注重地理，使學生知道世界上重要的國家以及主要的都市和地理環境。

事實上，公學校時代獲得的基礎知識，只要肯以此為根基力求上進，前途是無限量的。僅公學校畢業而能通過普通文官考試及格者，不乏其例。不過據我的體會，公學校所教

授的課目中，獲益最大的莫過於修身課。所謂修身課，就是教人如何做一個有用的人，做一個好國民，及做一個好的社會人，甚至做一個世界公民。我在修身課裡學得了很多做人的道理，在為人處事方面深受影響。公學校的修身課是用比喻事例教的，淺出而深入，令人永生難忘。

現在我舉所讀的一則寓言故事，敘說兩個朋友一起走路碰到熊的故事。陳三與李四結伴而行，經過山路，有一隻大熊自後側接近他們，陳三發覺，但他並沒有警告李四而竟然獨自逃命，趕快爬到大樹上躲避。等到李四發覺大熊時，已來不及逃避，乃趕緊就地躺下裝做死息，並閉氣停止呼吸。大熊走近李四身邊時看他動也不動，用鼻子聞一聞他的呼吸也沒有氣息，以為李四已經死了；熊是不吃死的東西，所以轉身就走了，李四因而沒有被熊吃掉，之後陳三爬下樹來問，李四說：「熊告訴我，牠不吃像我這樣老實的人，牠想要吃在危急時拋棄朋友，自私無情的人，牠並且叫我不與這種人交往。」這則故事告訴我們，不要做自私的人，不要做只顧保護自己不管朋友生死的人，而我們也不要和這種人交往。

除了寓言故事以外，修身課也引用歷史人物的故事，如司馬光幼時，有玩伴掉落大水缸裡，所有的玩伴嚇跑了，正在危急的時候，他拿起石頭把水缸打破讓水流出來，救出掉入缸裡的小孩子，這是機智的故事。又如，日本歷史上著名的豐臣秀吉的故事，當他還是織田信長的下僕時，冬天將信長的木屐放在自己衣內保溫，他想這樣信長穿時不致感覺冷，信長知道此事後感動不已，因而屢次提拔他，秀吉因而步步高升，終至位極人臣的故事。修身這一課目，不知道幫助了多少人克服困難，化失敗為盼望而成為有用的社會人。我認為修身課是促使日本教育成功的大因素，而日本治台五十年的施政中，台灣人受益最大的就是教育的成功。

學校的課目中「漢文」是由台灣籍的老師所教授，以台

語發音，我對此頗感興趣。自二年級開始，我下課後就到一位堂叔家讀課外漢文，他在家開書房，教幾個與我年齡相若的學生。我讀得很認真；這一位堂叔教我四書及讀經，我也自修千家詩、千字文等，在此漢文書房的課外讀書過程，讓我建立中文基礎，使我後來能涉獵三國誌、水滸傳、西遊記，甚至紅樓夢等小說，至於我熱衷於武俠小說則是多年以後的事。

我在母校讀書時的點點滴滴，愈想愈多，而想到的每一項都很寶貴，如今回顧以往，真是令人懷念無窮。語云：「十年樹木，百年樹人。」母校在過去一世紀中，確實為國造就了不少人材，培育了無數的菁英，活躍於國內外各地，從事於各行各業，其中不乏有顯著成就者。展望未來，我對母校更充滿了期待與盼望，值此母校正要進入新的一百年時，我一方面對母校以往的成就表示最高的敬意與賀意，另一方面預祝母校未來對造就人才，能有更大的成就，對國家社會能有更多的貢獻。

照片82 辦公室前紅磚道旁由校友捐贈的至聖先師像。

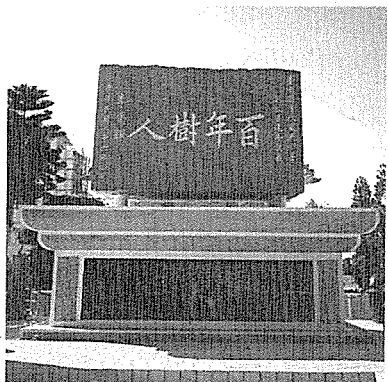

照片81 創校百週年時，李登輝總統題贈之“百年樹人”石碑。



## 二、清水國小一百歲了

周珍琴（註一）

一百零二年前，滿清大臣李鴻章在馬關條約上簽了字，台灣由滿清之手割給了日本，六月十七日，日本人便開始正式統治台灣，那一年，國父孫中山先生在倫敦蒙難。

兩年以後，牛罵頭公學校成立——換一句話說：清水國小誕生了。站在歷史的洪流中來看，那年是西元一八九七年，光緒二十三年（清朝），同時亦是明治三十年（日本），中華民國開國要再過十四年。那時候，台灣人仍未完全接受日本人統治的事實，處處有民間組織反抗的行動，然而日本人仍於這段時間內在台灣各地成立許多公學校，意欲藉著教育的力量奠定統治的基礎，從這裡我們也可以看出日本人驚人的企圖心。

早年，她叫做「牛罵頭公學校」，後來隨著「牛罵頭」改制清水街，她改稱為「清水第一公學校」；西元一九四一年又改為「清水南國民學校」，不久，日本戰敗結束統治，台灣光復後改名為「清水國民學校」，民國五十七年「九年國教」實施時改稱「清水國民小學」至今。大家可以看得出來，由於政治的更迭，時代的變遷，使她擁有過許多不同的名稱，但不管世事怎麼變，有一不變的事實是：她乃是每一個清水人從家庭跨入社會之前，接受學校教育的第一站，一個世紀以來，無數受過此基本教育的清水人，在這個知識的出發點度過他（她）們最重要的六年。可還記得你入學那年清水國小幾歲？

可還記得你上學時校園的風貌？可曾拿著相機或畫筆為她留下倩影或見證？今天，在她開始邁入第二個世紀前夕，我何其有幸以雙重身分在此一抒感懷，既身為校友，復任教於此；與她一起相處超過三十年的歲月，一萬兩千多個日子，雖說不短，但也許是天天相見罷，眼下她的滄桑，卻不若畢業後十數載方才返校的校友來的驚訝。佔地五甲的校園風

物，隨著時間的更遞而有所變遷，往往換來昔日校友的慨嘆：「這個水池不見了！」、「那棟教室是新蓋的。」、「司令台還在，但是不一樣了。」

他們這麼說著。只有聽這些話語時，才猛然醒悟，確實是不一樣了。

不管外在的環境怎麼變，教育下一代永遠是超越一切的春秋大業。

不過，令人欣慰的是，她仍舊保有最令人懷念的傳統校景：像是校門口小圓環的榕樹與「誠」字碑、環繞大操場的三排紅磚平房校舍等等、彷彿包容了校友們永恆的回憶。它們就好像是清水國小永遠的精神所在，為一代又一代的莘莘學子開啓教育的大門，導引他們邁進知識的殿堂。

這，才是恆久不變的。還記不記得畢業時大伙都要在校門口集合留影？現在你懂其中的涵意吧！

可知道為何要慶祝這一百週年的校慶？又有什麼值得慶祝的？人類活到一百歲算是人瑞，因為物以稀為貴，百歲以上的人類本來就稀少，但是一所成立一百週年的學校呢？如果大家仔細觀察就會發現，這幾年來全台灣上上下下很多國民小學都紛紛慶在慶祝建校百年了；而外國某些古老的學校甚至都有四、五百年的歷史，說明了就學校而言，百歲歷史並不是非常特別的，只有當我們開始思考，撫今追昔，展望未來，那麼這個百歲校慶才開始變得有些意義。我們才能在台灣眾多同年齡的國小之間昂首闊步，自信的走出我們自己的風格來！

請閉上雙眼想一想，清水國小的精神在那裡？過去我們賦予她什麼？是不是夠好？往後又該加入些什麼？無論硬體方面、軟體方面，我們是不是都提供了一個優良的學習環境？希望答案是肯定的。

百年校慶有太多足以令我們自豪，而如何讓後代子孫慶祝第兩百週年時有更偉大的成就感？看向未來的日子，也就

是下一個一百年，我們該有怎麼樣的展望？

在第二個一百年開展之際，且祝福我們的學子更能像活潑輕靈的小魚兒，在水中自在優游，自在呼吸，自在汲取他們需要的養分，不斷茁壯成長，讓這所國小一如其名：有大自然不可或缺的生命元素——「清水」，蘊含生生不息的生命氣質。

註一：周珍琴老師為本書作者之一蔡紹斌在四到六年級的級任老師。

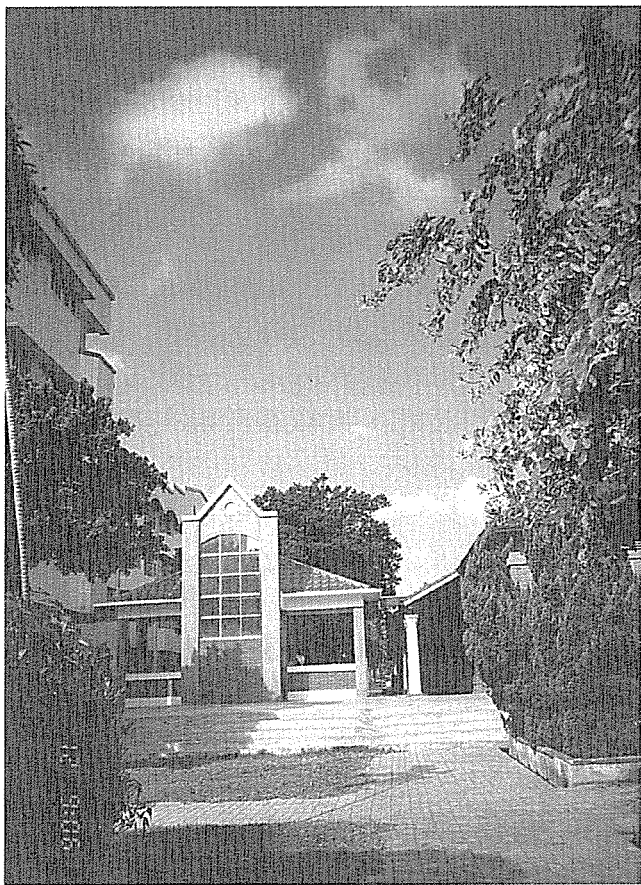

照片83 ㄇ字形主體建築與育英樓間新建的川堂建築

### 三、我讀清水國小的時候

吳金生

今年（八十六年）恰逢母校創校一百周年紀念，算算我畢業至今也有五十年了，在這半個世紀以來，個人目睹母校在不斷的成長與茁壯之外，仍能保有一個深具文化氣習的學習環境，學弟妹們在老師們孜孜不倦的教誨下，也都能秉持母校的優良校風並加以發揚光大，金生身為校友的一分子，對於母校及校友們的成就，心中除同感歡欣外，也感到非常的榮幸；因此當母校校刊總編輯林瑞明主任希望我針對創校一百周年的感言向我邀稿時，我也就欣然答應了。

我是在民國三十六年，也就是光復後清水國小第二屆的畢業生，回想當年在校求學的日子，剛好是在二次大戰結束前後及台灣剛光復的時候，當時民衆的物質生活普遍貧窮，這一點可從衣著上看出一點端倪，除了沒有今天的光鮮亮麗之外，也多需要承接兄姐的舊衣服，所以長年下來，補丁多處就是不可避免的時代特色了，但因為大家的情形都一樣，所以在當時大家都見怪不怪；另外，因為小學生正處於快速成長的時候，所以父母在買衣服或鞋子時，爲了要能多穿幾年，大都會買較大的尺寸，大家看我現在不亞於外國人的身材，不難想像小時候我父母親爲我買衣服的困難，像我當時所穿的鞋子，就大好幾號，穿的時候都要在鞋子裡面塞一堆紙；雖然有鞋子，但因為怕穿壞了，所以平常還是打赤腳上學，而赤腳上學也是當年的“時代特色”，這時你或許要問：“買鞋子卻捨不得穿，那麼買鞋子要幹什麼呢？”其實當年我們大都是在學校有重要慶典時才穿鞋子的，而且還是沿路背著鞋子到學校，到了學校把腳洗乾淨之後才穿上鞋子，比起今日的學童，除了皮鞋、休閒鞋，還有各式各樣的運動鞋，現在想想，當年一雙鞋子唸小學的日子，真是個令人難忘的回憶啊！

此外，我想談談當年老師與家長之間對於學生體罰一事

的一些看法，大約是在我讀五年級的時候，有一次我或許因為貪玩而忘了寫課外作業，為此我被老師打了一個耳光，爲了這個耳光，從此我沒有再忘記過寫課外作業，對於老師的那個耳光，個人也從沒有過怨懟或記恨的想法，反而有一種感激的心情；而且就個人所知，當時的家長普遍對老師都非常的尊重，在體罰一事上，家長與老師間常聽到的對話幾乎千篇一律是：“老師啊，我這小孩若有錯或不聽話，你就放心的打，沒關係。謝謝老師喔！”而打下去的結果，回家時家長不知便罷，知道了通常是再加一頓“竹筍炒肉絲”（用竹子再打一次），絕少有像今天有的家長還會帶小孩到學校去向老師理論的！所以當年只要手上或大腿上被打的痕跡沒有消失，我們就不敢回家，要不就要手插口袋或將書包遮著大腿躲著家長偷偷的摸回家。今天，我並不是要對體罰一事表示贊成或反對的意見，只是想將當年的學習情形及師生之間的關係做一個回憶，這種家長跟老師之間的關係及對小孩的管教態度，到了六〇年代也沒多大的改變，我想之所以會有這樣的結果，或許與台灣當年受日本統治時所接受的大和精神教育方式有關吧！？

走過百年，今天的母校在現任楊正雄校長及全體師生的努力下，不但以前瞻的眼光在多年前即開辦師生營養午餐，邀請音樂科班老師設立音樂班，開設了一人一機的電腦教學，並爲今日社會上日益增多的智障者設立啓智班…等，凡此種種，無不充分展現出母校一貫勇於開創與嘗試的精神；另外如開辦聯華電子的曹興誠校友，偉詮電子的蔡焜燦校友及在超導體研究中有著傑出成就的朱經武博士，今日能在競爭激烈的環境中爭得領先的地位，無不是秉持著母校的這種精神，而金生自七十九年三月一日獲選擔任清水鎮長以來，也是秉持著這種勇於開創且負責的任事精神推展鎮政。

最後，在創校百年後的今天，回顧母校硬體建設環境的變遷，我們真是要再三讚歎，在今天校園新建及整建處處

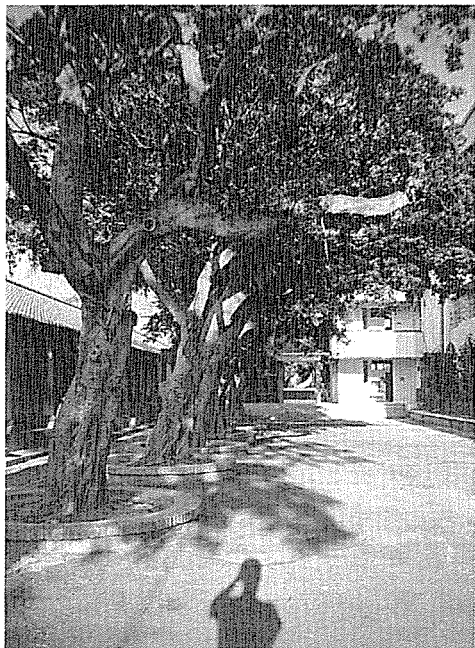

照片84 ㄇ字形主體建築南側廣場一景

充滿著“樹小房屋新”的案例中，難得的是母校仍能保有一座六十多年前遷校時的主體建築，至今這座ㄇ字型的平房建築不但被完整的保留下來，在被政府指定為古蹟建築之後也仍能發揮其教學的功能，這是頗為難得的一件事；除此之外，近幾年在楊正雄校長任內新建的育英樓、求真樓、至善樓及幾棟小型的建築，不但造型優美，也都能與現有校園景觀搭配，更

為難得的是校園中自遷校以來種植的樹木，大多能得到歷任校長的重視，而在校園整建過程中被妥善的保存下來，使得本校的校園景觀在眾多大樹的襯托下，不負百年老校的名聲。

回首來時路，百年歷史的清水國小走過了日本統治的殖民年代，走過了光復初期物質艱困的時代，更面臨了今天價值混亂的新時代，在如此眾多且複雜的環境變遷中，母校始終在其一貫的教學理念下，教育並帶領著一代又一代的莘莘學子，開創出每個人璀璨的人生，這樣的教學成果是輝煌傲人的，也是每位清水國小在校及畢業學生共同的光榮。最後在母校開始另一個百年的同時，僅致上個人最深的祝福與期望，期盼在另一百年之後的清水人，能同我們現在校友的心情一樣，仍以身為清水國小的一份子為榮，時時刻刻關心並協助母校的發展。

## 四、隨筆

楊基榮先生

頃接母校楊正雄校長來函，為紀念母校創校一百週年將出版特刊。並囑投稿以供賀母校百年慶云云。又加一句在校求學及創業的非凡成就，以供後輩學習效法等語。

將屆八十的老人，接到來函才回頭瞄一下八十年來，有什麼成就值得提供晚輩參考？只有自我嘲笑一番，後來再三考慮，仍拿起筆來留下幾句，聊表回饋啓蒙之恩。

社會上有許許多多的事不能以法、理來約束，包括道德也無法來規範，道德是無法約束衝動、抑制情感等，換言之道德與慾望有對立的特性，因此先哲認為有賴於更高層次的「當為」來駕御情感、衝動以至於道德。雖然道德也是出自價值觀，然而道德有如相對於慾望、衝動等有時不能加以規範，沒有強制、約束五根之能耐。所謂當為是要來制御或調和與道德對立的情感與行為。雖然如此道德自然與衝動、感情等形成對立，然而並不可否認道德的重要性。尤其是「價值哲學者」雖然將當為與價值加以分開，又主張價值應先行於當為。另一方面又認為人的意志不是完善的，因此當為必先行於道德。當為是「你必須要做所以去做」總而言之，教育要教出「完善的、美麗的有氣魄的人」，如此價值觀的學者又不得不承認當為之必要性。

我們不能否認道德與當為都出自「價值觀」，且道德與當為是同一體的。由於人不是完善的，因此道德要加當為來控制，來逐走慾望、情感等行為。現在回頭看我們的社會，許許多多的非道德的行為，連法律都無能為力，大家只能搖搖頭嘆一口氣，連學校也是如此。喊著什麼學術自由、告師長是民主、異性同學間的斯混是提高女權等如此新名詞與行為橫掃樸素的風俗，這些現象如果不是老頑固的錯覺，則是學校教育的大幸。

各級學校有各級學校的課程，也有不同程度的教材。我

們很幸運的跟著認真且夠水準的老師受了幼年的基礎教育。唯一的遺憾是各個老師雖然很認真教學，愛護學生，但是過份的保守，除課本以外的事情，甚至於與其他科目必須溝通的地方也一概不談。尤其是認為堅守崗位，不管他人事甚至於有必要與其他課程聯繫的也是如此，深恐牽涉到無謂的爭端，這種心情或許是民族性所使然。更可能是經過多次的災難，養成多一事不如少一事的心態，是歷史的悲劇。

因此培養出來許許多多的書蟲、乖乖牌，以拿一張文憑為最終目標，希望給父母帶來歡心，成了死背書的庸才；這許多背書蟲，承襲上述陋習而自以為是美德，並沾沾自喜，如此不知埋沒了多少人才。

我們所需要的是有領導能力，能綜合與應用各種科技，更需要有創造能力而貢獻人類的科技人才。現在轉眼看看世界局勢，不久前仍然是弱小國家，力爭向上，其建設之速度使先進國家刮目相看，有許多事項已凌駕我國之上。如果我們不爭氣，仍然默守成規，跨過本世紀之後會如何，可想而知。

以如此的表達或許過份的囉嗦，但希望每一階段的各科教學內容應與其他課程聯繫，並與課程以外的見聞、經驗綜合在一起，然後再進入高一層次的教育。總之，無論那一階段的教育都要分化後再綜合，綜合後再分化，這種方式亦適用於任何階層的學校。如果老師各自為政，誰也不管誰，則吃虧的是學生，更是社會的損失。



照片85 大禮堂旁的水池之一

## 五、清水國小一百週年紀念感言——

蔡堆先生  
汪佩璇老師採訪

時光易逝，畢業離校已將屆四十載。但四十年往事，仍然是歷歷在目，更幸運的是母校仍能完整地保留原有風貌，而且整理得更整潔雅緻，讓離校多時的我們更容易追憶往昔的情景。回想民國四十三年入學當時，大部份同學的家境都相當艱困，但可貴的是在師長、家長同心協力之下，大多數同學均能順利畢業。記得當時父母親為張羅一家七口的家計，總是忙得早出晚歸，但都讓我們不愁吃、穿，只期待我們好好讀書。師長們更是使盡全力，莫不期望全班盡是高徒。我在校六年之中，以畢業時之成績最為突出，也培養了讀書的興趣及自信，對往後升學、就業，多所助益。

四十九年順利考上省立清水中學初中部，開始另一種不同的求學生涯，五十二年畢業時，曾放棄直升高中的機會而考上台北工專五年制電機科，因此隻身離開故鄉，到台北進修。五十七年台北工專順利畢業，並服預備軍官後一年，五十八年退伍時電信特考及格而分發至台北電信局服務，從此進入公務生涯。

在電信局一待就是二十七年，歷任幫工程司、股長、講師、主任、副處長、處長、總工程司及副總局長等職務。至八十五年十一月底才由電信總局副局長轉任民航局局長。在公務生涯中讓我感受到科技的進步快速及再進修的重要性，因此在民國六十七年秋天，奉准帶薪前往台灣工業技術學院進修，六十九年順利獲得電子工程學士，並立即返局工作。

次年再度以公餘進修方式，考入台大電機研究所碩士班，於七十二年獲得碩士學位，並再考入台大電機研究所博士班進修，在此期間並獲教育部獎學金赴美國南加州大學研修一年，於七十六年返國並完成博士論文，獲得博士學位，不



照片86 大禮堂旁的水池之二

論是求學或公務生涯，我自認都算相當順利，但並沒有什麼特別秘訣，惟有掌握各種機會全力以赴，日積月累自然會有可觀的收穫。目前在校同學雖然生活條件比我們當年在學時好得太多，但我認為仍應力爭上游，勇於接受挑戰，並培養獨立樂觀之精神，才能在目前頗具競爭性的環境中出人頭地，為校爭光。

## 六、清水國小教育的影響與啓發

杜全根博士  
林亞萱老師採訪

### 一、個人所受清水國小教育的影響

在我就讀清水國小的當時，她是台中縣內最大的國民小學，所以大家都以進入清水國小就讀爲榮。由於校內環境幽雅，老師教學認真，崇尚「四維八德」的德育，重視學生的智育，提倡運動的體育，培養團結合作的群育以及推展音樂美術的美育，真正做到了「德智體群美」五育並重。因而清水國小對外的任何比賽，無不名列前茅；歷屆畢業生參加對外的升學考試，也無不有著高錄取率，這在在顯示出清水國小是一所高水準的國小，對個人未來發展，實有啓發深遠的影響。

### 二、個人所受清水國小教育的啓發

#### (一)懸掛於教室內的本國歷史朝代年表：

記得當時教室後面都貼有一張本國歷史朝代年表，對我國各朝代間的交替及存在的年代都有著清楚的交待，這使我對中國歷史自小就有一個概括性的全盤瞭解，直到現在都還印象深刻。

#### (二)校門口內立有一「誠」字之石碑：

立在大門口圓環中的誠字碑，是當年我們每天都會經過的地方，此誠字的含意，老師也都解釋過，只是在我幼小的心靈上，實在不懂爲什麼「誠」有那麼的重要，但因從小銘記在心，使我至今在做人處事上都受用無窮。

#### (三)每棟教室走廊外在圓柱邊設有一痰盂基座：

爲教育學生不隨地吐痰、流鼻涕，於每棟教室走廊外側設有一痰盂基座並放置痰盂，供學生使用，以維衛生，但它的缺點是無人願意去清洗，造成在放

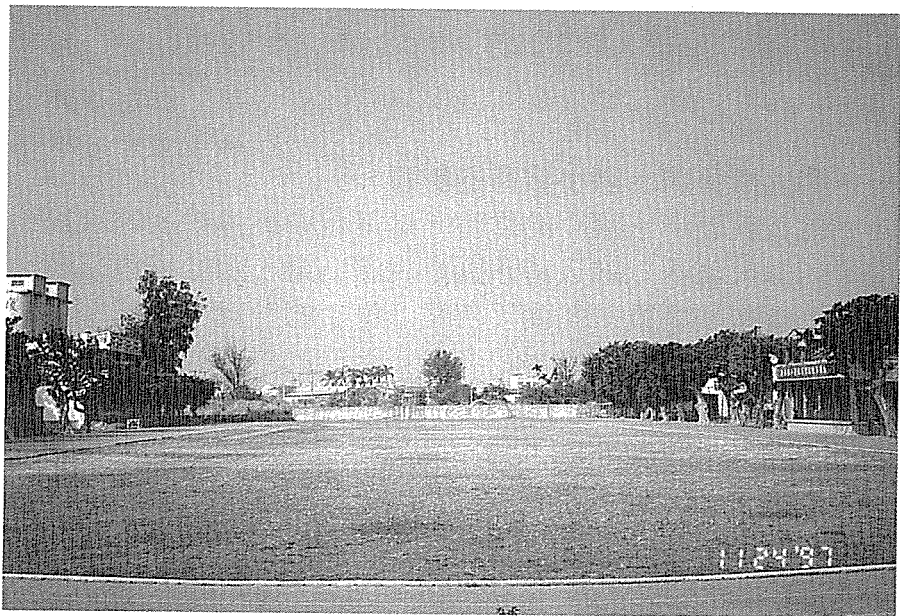

照片87 由辦公室走廊西望大操場景觀，盡頭處原為一片小樹林。

痰盂的地方更加的髒亂。有一天，魏龍潭老師派我去洗痰盂，經我拿到附近河溝很認真清洗後，老師看到非常激賞並同學面前予以表揚，這以後洗痰盂便成我例行的工作，而我也都能持之以恆的將它清洗得乾乾淨淨。有一天，魏龍潭老師摸著我的頭說：「你將來一定很會做事」。這句話給了我很大鼓勵與的啓示！懂得做別人不喜歡做的事，懂得腳踏實地的服務他人。

#### 給清水國小同學的勸勵：

- (一)待人處事從「誠懇」、「實在」做起，養成後定受「肯定」。
- (二)成績不好並非未來一定差，若能持之以恆的努力，將來對國家社會的貢獻將遠超過你的想像。

## 七、一些值得回味的往事

黃春生先生  
陳秋萍老師採訪

記得當時年紀小，我愛談天，你愛笑。

有一回並肩坐在桃樹下，風在林梢，鳥在叫。

我們不知怎麼睏覺了，夢裡花兒落多少。

這是一首大家耳熟能詳，黃自作曲的「本事」，我非常喜歡這首兒歌，因為它時勾起我童年的回憶。

那該是整整五十年前的往事了！

民國三十六年夏，我第一次踏入清水國民學校幼稚園，那時只有六歲，或許是對唱遊的興趣不高，這一年，沒有留下太多的記憶。

民國三十七年七月，我正式就讀清水國民學校一年級。當時級任陳王金葉老師，和藹可親，笑容可掬，非常慈祥地引領我們步入浩瀚無涯的學識領域。她總是利用各種形象聲音，以生動活潑的教學方法，來導引著我們學習注音符號，認識國字。直到今天，她的一舉一動、一顰一笑，我仍印象深刻。

當時我們一年忠班的同學，有蔡永昌校長的孫子蔡博夫、蔡恭男，有蔡江寅議員的兒子蔡芳郎，有陳春醫生的兒子陳恒雄，還有周貽謀老師的妹妹周素琴，下湍里趙家望族的趙恒雄、趙治安、趙素節及西社里楊家望族的楊麗娟、楊芬容等，多的是名人子弟，金葉老師卻選我做班長。多年後，她告訴我：因為我長的胖胖的，有笑容、很可愛，還不時散發出一股熱情與自信，所以選你當班長。

感謝金葉老師的啓蒙，蘊釀著我在往後數十年對知識追求的熱愛。無私的奉獻與諄諄的教誨，我們這一群不知天高地厚的小孩，無不陶醉在如沐春風中，度過了兩年快樂而永難忘懷的歲月。而今，恩師已遠離塵世，無限的思念，永不止息的感恩，那充滿愛心，那不住的叮嚀呵護，一直存留在

我內心深處，無刻或忘。

三年級的級任是蔡培庚老師，在算術的教學方式，是公認的名師，我自是受益非淺。四年級上學期的級任是蔡加龍老師，他到班上時，我們就風聞加龍老師寧可不當校長，情願教書。至今，我仍未認真去求證。但他在這學期中，給我們講了很多精彩無比的故事。年紀較長，我才知道加龍老師所講的故事，有的取自天方夜譚，有的來自世界童話，甚至還有來自聖經，讓我們這一群天真浪漫的小孩，渡過一個非常愉快的童年。到了四年級下學期，男女分班，我跟陳恒雄分發到丙班，同時加入了金葉老師的長公子陳慶宗，還有陳達郎、白梓江、林湧雄等品學兼優的同學。當時級任楊櫻雪老師，對我很好，有一次要我參加年級作文比賽，題目是當場指定的「樹木」，我就從防洪、綠化環境，還有提供我們一日不可或缺的紙張等用途發揮，居然得到四年級第一名。櫻雪老師很高興，要我到她家盪鞦韆，這是我第一次踏入老師的家，感到非常溫馨與榮耀。那時櫻雪老師很年輕、很美麗，讓我留下一段無限美好的回憶。到了五年級，升學壓力逐漸浮現。當時，男生有四班，級任均是一時之選的名師，甲班的徐敏哲老師，乙班的周貽謀老師，後轉任三田國民學校教導主任，由蔡培庚老師接任，丙班的羅文老師，丁班的魏龍潭老師。四位級任中，羅文老師最溫和，但初中升學考試，我們班上乃然名列前茅。

無憂無慮的六年國民學校生活，轉眼消逝了。踏出了學校大門，很順利進入了清水中學初中部，台中師範普師科。當了三年的小學教師，後又進入政治大學財稅系及財政研究所，並由財政部選派至美國哈佛大學法學院，主修國際租稅。學校教育告一段落，又以優等通過普通考試、高等試及甲等考試，在財政部從事公職十五年。

民國七十七年七月，懷抱著「夢、勇氣與信心」，洋溢著喜樂與希望的熱情，以積極參與社會脈動的理念，走出財

政部大門，創立群智聯合會計師事務所。並在七十九年七月及八十四年七月，分別在台中及高雄成立分所，我們的工作伙伴，已多達一百人，群智人的腳步，在未滿十年的歲月，已踏遍了台灣地區的每一個角落。

「讓我們共同創造一個有希望有歡樂的工作環境；讓我們一齊追尋一個受尊重有尊嚴的專業領域」這是群智人努力不懈的標竿。將近三千個日子裡，我們不盡然都是風和日麗的晴天，有時還經過不少苦澀陰霾的試煉、煎熬、挫折，但是，看到中國農民銀行、福壽實業、巨大機械、大亞電線電纜、順大裕、三采建設、金雨企業、福大棉業等公司的順利上市、上櫃，這就是我們流淚撒種所獲得的歡樂收割。此刻，驀從我腦中浮現一片小書籤，上面印著一行色彩鮮明的標題「頑強的生命」，或許可以做為群智人要開創自己天地的生命活水。

別嗟嘆生不逢辰，別埋怨惡劣的環境，地球不是單獨為你而存在，你的存在要靠你的適應。

在懸崖絕壁，在冰天雪地，在風沙狂暴的大沙漠中，到處都有頑強的生命！



照片88 由大操場向東拍辦公室的屋頂

## 八、古早有一個人……

第廿七屆校友 徐連賜

春天到了，枝頭上的鳥兒似乎特別的興奮，雀躍不已。校園裡百花齊放，似乎也準備以最美的丰姿來迎接這最重要的時刻。

清水國小母校一百歲了。一世紀的歲月，不知走過多少滄桑？留了多少前人的血汗和艱辛？卻也留下無數莘莘學子的歡笑和足跡。母校南邊的木棉花依舊開得鮮豔燦爛；上百棵的老榕樹及迎風招展的大王椰子樹仍舊屹立不搖。它們伴隨母校的歷史一路走來，不知送往迎來多少莘莘學子，但它們仍是以最親切的笑容、最美麗的丰姿來歡迎大家，伴隨大家成長。天空依舊有幾朵白雲飄過，心中不免想起古詩人「白雲千載空悠悠」之歎。漫步在校園裡，眼前所見雖早已物換星移，難再尋覓原有的風貌，但對僅存的少許古蹟，也足以令人「發思古之幽情」……

### 北風狂嘯篇

校園裡，現在有的P U跑道和青翠欲滴的綠草地，到處是柏油和紅磚路面，空中迴盪著學生愉快的嬉戲聲……回想起兒時念書，校園裡大部分的地面都還是泥土或稀疏的雜草地，雖然校園裡一樣充滿學童的歡笑聲，但是當北風刮起時，簡直是飛沙走石，可以看見小沙子中夾雜著乾樹葉或紙屑隨著北風在空中狂奔狂舞，有時還會呈漩渦狀在空中盤旋著，不經意的小朋友常會讓飛沙跑進了眼睛，痛苦得睜不開眼，還得請人幫他吹一下眼睛才會舒服些呢！往往在經過北風一天的「洗禮」之後，常會有一種從頭到腳被鋪上一層薄沙的感覺，如今校園已少有此現象了。

## 腳丫篇

現在的人們生活改善了，消費的觀念也隨之不同，父母疼惜子女的心情隨處可見。不管吃的，穿的都要儘量給子女最好的，讓他們生活上能不虞匱乏。

就以小朋友上學穿的來說，現今不但人人有鞋穿，而且不難發現是時尚流行的名牌貨。不禁令人想起念小學的情景，真是不可同日而語……孩提時代，大部分同學的家庭經濟並不寬裕，所以很節儉，光著腳丫上下學的不在少數。然而在夏天，炙熱的太陽將柏油路面或水泥地晒得滾燙時，光著腳丫踏在上面哪經得起如此煎熬，幾乎都得手舞足蹈踮著腳根快速通過，那種窘狀，如今回想起來不覺令人莞爾。偶而腳底還會被玻璃碎片，小鐵釘或利物什麼的戳破，走起路來就一跛一跛的，成了名副其實的「李鐵拐」呢！

雨季來臨，下雨過後，地上到處積水，泥土由於吸飽了水，開始變得泥濘、滑溜，這對於會溜冰的同學而言，無疑的是一處天然免費的溜冰場，但對於光著腳丫又不會溜冰的學生來說，如要通過這些地方且全身而退，那可是一大考驗，身子左擺右晃，雙腳更是不聽使喚，常得如臨深淵，如履薄冰小心翼翼的，不時會發現有人一個不留神，就如同棒球賽中滑壘似的摔得四腳朝天，起來後不用說當然是又濕又髒嘍……。

下雨天，雖容易滑倒，但大部分學生仍感到特別興奮，因為有積水的地方可以玩水。對老師來說，可能覺得蠻頭痛的，上課時，有的同學可能是雙腳沾著爛泥巴進教室的，猶如穿著一雙免費的鞋子似的，不要時，還可以隨時用水沖掉它。這在現代人的眼光裡一定會大叫：「髒死了！快去沖洗乾淨。」但是在那個時代的孩子想法裡卻不以為迂。

## 掃地篇

現代的掃除工具不但充裕，而且還分門別類呢！瞧！有掃教室的、有掃外場的，有撈水溝的，還有專用於掃草地上樹葉的竹耙子等，一應俱全。記得小時，工具較缺乏，沒有工具的同学只好用手撿樹葉，萬一碰到剛下過雨。地面上仍然潮溼時，樹葉可就更難掃了。竹掃把常會把爛泥攪起，黏著樹葉和在一起，見著如此景象，可就更沒有人願意去收拾了，但是整潔工作又不能不做，於是有一次，有位同學突然靈機一動，大喝一聲道：「我有辦法了！」我們大家睜大眼睛，靜靜的等待這位同學宣佈他的妙方，他於是慢條斯理的說：「看看哪個同學在吃冰棒，告訴他等冰吃完後，中間那根細棒子不要丟掉，趁著泥土還未乾時，可以拿來插樹葉。」真不知是哪裡學來的鬼主意，姑且試試嘍。

果然還蠻好用的，不一會兒的工夫，樹葉已經滿滿一串了，既不太會弄髒手，又可解決清潔工作，真是一舉兩得。如今工具這麼齊全了，應該掃得更乾淨了。

## 廁所篇

廁所是我們每天都要去上個幾趟的地方，和我們的日常生活有著很密切的關係。

在物質未發達的年代裡，學校裡的廁所有的還是糞坑式的舊廁所，蹲在上面還真讓人膽顫心驚呢！後來，廁所慢慢改成不論大號、小號都是一條水溝狀的便溝，雖是比以前較進步的沖水式設備，但卻是只在固定的每隔多少時間才沖一次。因此，上廁所時常可碰見一陀一陀剛出爐的米田共，覺得噁心的同學只好等剛沖完水時趕緊去上。

記得有一次，學校保健室（現改爲健康中心）發給各班蛔蟲藥吃，之後，那天很多人去上廁所，到了下午，我也想上廁所，於是，跑到廁所裡，選中了一間，進去之後關好門，正解開褲帶時，無意間瞥見下面便溝裡已堆積如山的蛔蟲

，我「啊！」了一聲，慌張間一手抓緊褲頭，一手遮住口鼻，奪門而出，那天再也不敢上廁所……。

如今，整個校園裡再也見不到舊式的廁所了，全換上最現代化的廁所，不但可隨時用隨時沖水，連小便斗都間隔位子，有的還安裝了感應器的沖水設備，不但方便、衛生、還兼顧到「安全感」！

## 完結篇

母校蓋起大樓了，也闢了視聽教室、電腦教室，辦起了音樂班、營養午餐，有的教室也增設了視聽器材；校園裡花木扶疏，操場中綠草如茵；鳥園和猴園則是活生生的自然教室。時代進步了，現代學子學習物質條件優渥，真不是昔日所可比擬，頗令人有「生不逢時」之慨，不免令人興起羨慕之心。

老榕樹依舊挺立在那裡，隨風搖曳，似乎在對著我頻頻微笑點頭道：「是啊！是啊！於我心有戚戚焉呢！」相信老榕樹也會祝福在母校成長的每位小朋友認真、平安、喜樂！

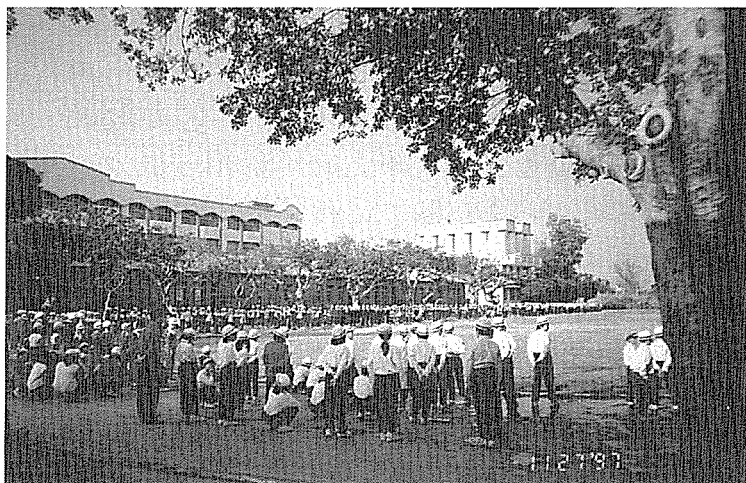

照片89 朝會與升旗典禮（一）

## 九、敬愛的牛罵頭公學校——

牛罵頭公學校第十八屆畢業生 蔡萬河

我今年是九十四歲的老人，也是八十四年前入學牛罵頭公學校（清水國小的前身）一年級的小學生。當時牛罵頭公學校是牛罵頭街唯一的學校，是台灣最早設立的學校，成績優良名揚四海，歷屆畢業生都有特別傑出的賢人造福桑梓、貢獻國家社會，我們能在本校讀書是非常榮幸，所以我很敬愛它，每次回清水時都先到校門口瞻仰它偉大的雄貌，尊敬嚴肅「誠」字的校訓。

民國二年我入學的時候，是六班的小學校，有四間土角造的簡單教室、三間美侖美奐的木造教室兼禮堂的校舍，以外沒有什麼設備，廣闊的運動場邊有一棵數百年的老榕樹是唯一的遊戲場所。

老師連校長共有七名、二名日本人五名台灣人（女老師一名），平時穿金條文官服、頭戴金閃閃的文官帽。腰帶黑金色的短劍（一、五台尺長），走路時挺胸闊步甚為威風，典禮時兩肩增掛金肩章，短劍換長拖地面，其英姿使人羨慕不已。

全校學生大概是二百多名，其中女生只有十四名（一年級八名二年級六名三年以上都沒有），各班人數除一年級有八十多名以外都感覺很少，學生的年齡相差很大，我們一年級最小的九歲最大的十六歲，已經讀過六年的漢文書房的大學生（他升上三年級就結婚了），這樣參差不齊的學生都很乖，每天很認真學習像小毛蟲的日本字，老師講咕囉咕囉的日本話，一天到晚只有學兩個「八十」的假名字，這樣經過一學期學會五十音的字母，聽慣咕囉的日本話。當時台灣的風俗習慣，男人還留長頭髮，女人是纏足的時代，學生也不例外，男生頭頂上留一簇圓形的頭髮，再接一把黑絲線，辮做三股的頭髮尾，垂到腳彎下，越長身份越高貴，身穿長衫

馬褂或大駝衫，走路時搖搖擺擺像個老人，不便運動又不能作體操，第二學期開學沒有幾天，突然間，運動場中央建一座壇，排牲禮及很多很多的紅龜粿，又架一座戲台，要舉行理髮典禮，校長老師都穿禮服，拜天公（玉皇大帝），學生一人分發兩個紅龜粿、慶祝理髮平安，如同平時演戲祝壽，並請數名理髮師在天中央，從六年級開始剪現代化的髮型，一時彼此哭叫不甘將長長的頭髮尾剪掉，老師全員在傍幫助，完成神聖的工作，一天之中全校學生變成美麗活潑短髮的學生，學校的苦心及決斷使人感激不已。女生的纏足雖然無法改善，卻也能漸漸的自然解纏。

### 赤腳歌說：

赤腳仔水冬冬 自由自在又輕鬆  
勤讀書嫁好尪 好命一世人

經過這樣極力勸導而使其自由解纏，翌年起女生漸漸增加，到我們六年級達到一班的人數，就男女分班了。

民國九年台灣地方制度改制，牛罵頭街改稱清水街，學校也改名謂清水公學校。

慶祝清水國小創校百週年校慶

清流鰲穴鍾靈秀  
水沐牛頭悠雅滇  
國粹精華揚四海  
校軒羅宿耀中天



照片90. 朝會與升旗典禮（二）

## 玖、結 論

百年前，因為日本政府對統治台灣的重視，及在改造台灣人民思想以符日本化的強烈企圖心之下，1895年據台之初即普設教育單位，所以在快速變遷下的今日台灣，具歷史性的小學並不少見，少見的是在不斷求新求變的校園整建、改建下，仍能堅持原貌的學校，清水國小就是其中一個非常難得的例子，這座現存的校園規劃及教室建築超過一甲子的小學，六十餘年來，仍保存著建校之初的許多特色<sup>(圖4)</sup>，如將廣大的校園分為北、中、南三個主次分明的活動空間；另外，教室與操場及戶外廣場之間，除了有設計良好的過渡空間，也都有屬於自己的室外綠蔭活動場所；而至今仍保持平房的教室，使學生與土地之間保持良好的互動關係；最後值得一提的是那些常於建設過程中被犧牲的大樹，那多於日本時代由爺爺輩種植的小樹苗，曾陪著父親一同走過物質匱乏的求學過程，至今則多已長成樹蔭濃密的大樹，使得我們的小孩在烈日下仍能擁有一個可以乘涼與嬉戲的場所。由這些學校歷史及傳統上看得到也摸得到的實體例證，慢慢的就建構出學校與學生特有的文化涵養與氣質。這相當程度說明了「個人的記憶是不足道的，但是，民族的記憶不能沒有實在的見證！」<sup>(註12)</sup>這也應驗了英國故諾貝爾文學獎得主邱吉爾所說的一句話：「起先是人塑造環境，後來是環境塑造人！」

註12：此為民初梁啟超之子，名建築師梁思成所說的話。

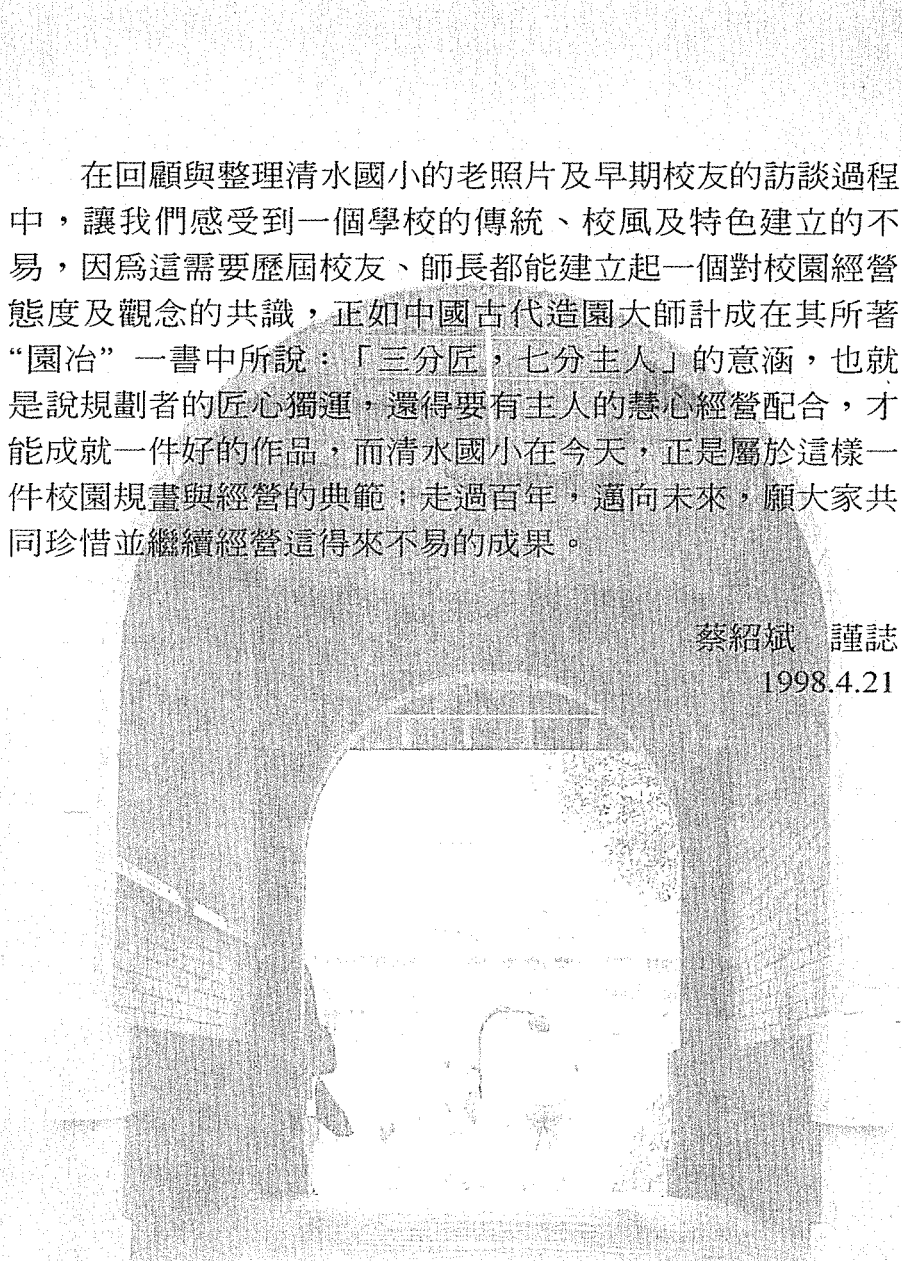

在回顧與整理清水國小的老照片及早期校友的訪談過程中，讓我們感受到一個學校的傳統、校風及特色建立的不易，因為這需要歷屆校友、師長都能建立起一個對校園經營態度及觀念的共識，正如中國古代造園大師計成在其所著“園冶”一書中所說：「三分匠，七分主人」的意涵，也就是說規劃者的匠心獨運，還得要有主人的慧心經營配合，才能成就一件好的作品，而清水國小在今天，正是屬於這樣一件校園規畫與經營的典範；走過百年，邁向未來，願大家共同珍惜並繼續經營這得來不易的成果。

蔡紹斌 謹誌

1998.4.21



華路 → 往沙鹿

南側門

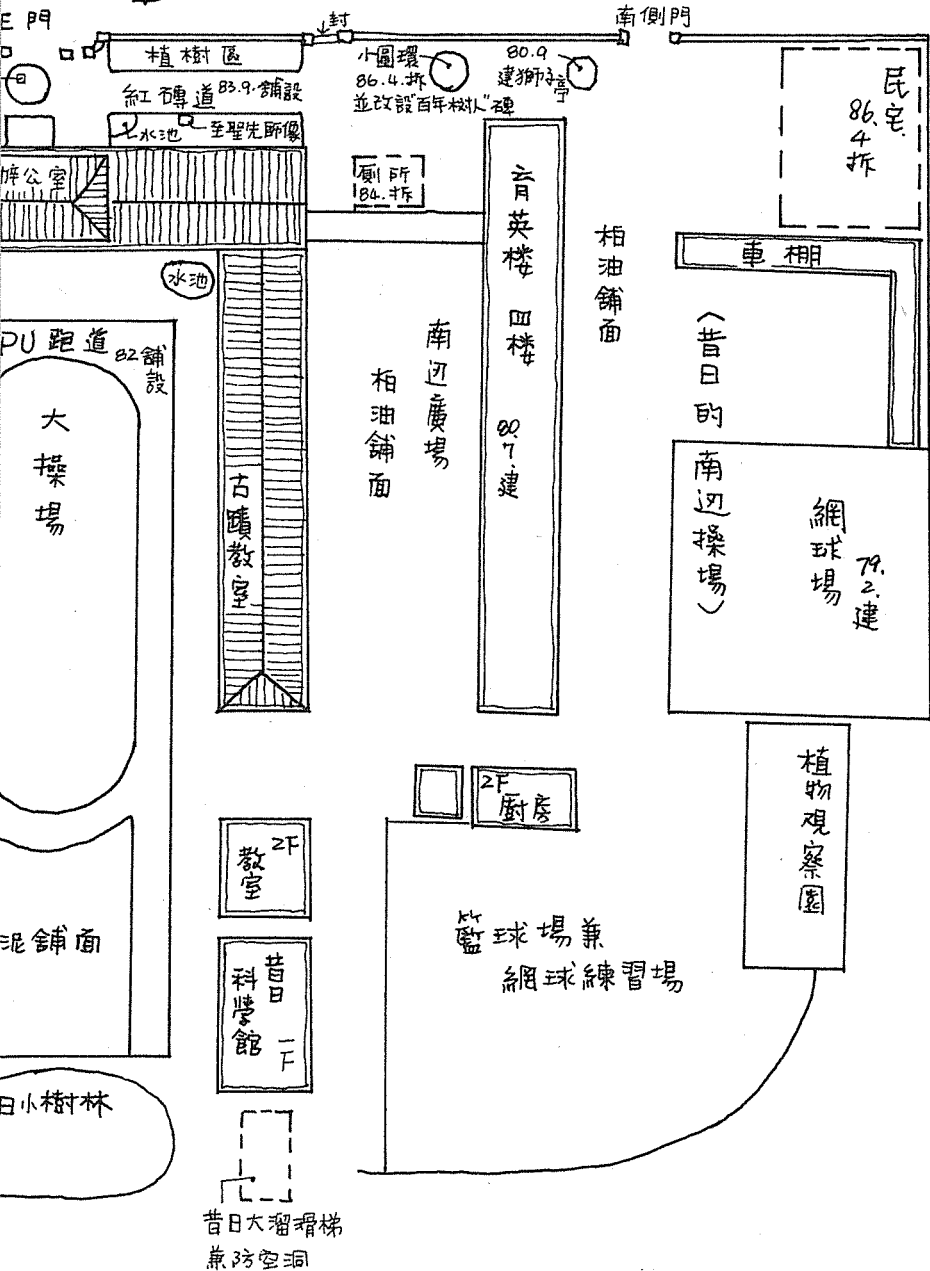

清水國小校園空間示意圖

## 附錄一、慶祝一百週年校慶——

### 表揚傑出校友

清水國小地靈人傑，人才輩出，建校一百週年以來，校友皆能秉持「誠」「信」，努力奮發，成為各行各業的領袖人物。

為尊崇創校以來傑出校友之成就，彰顯母校培育人才之功勳，啓迪後進見賢思齊，以追求卓越之精神，特訂定傑出校友選拔辦法，藉由自薦、推薦、遴薦的方式而產生，同時加以表揚，期肯定校友之成就，並勉來茲。



### 堅忍不拔、公正無私

王甲乙先生

- 清水公學校高等科畢業。
- 十四歲進入大甲郡役所服務，十七歲升為雇員。
- 光復後考上省立台中補習學校，以第一名優異成績畢業；繼以驚人的毅力，半工半讀進入高級部苦讀深造。
- 司法官受訓結業進入司法界服務，敬業精神極獲肯定。
- 民國五十三年間榮獲第二屆十大傑出青年楷模。
- 民國六十五年調任司法行政部常務次長、政務次長。
- 民國六十八年擔任行政法院院長。
- 於最高法院院長任內退休。
- 現為總統府國策顧問。



熱愛國家，  
南泰企業的大家長

楊璟璇先生

■學歷：一九五一年六月國立台灣大學化工系畢業  
一九八四年五月韓國世宗大學經營學榮譽博士

■現任職務：南泰關係企業

- 1.南泰企業及南泰海運股份有限公司：董事長。
- 2.華通航空貨運承攬股份有限公司：董事長。  
(中日合資：南泰七〇%，日本通運株式會社三〇%)
- 3.清宇環保實業股份有限公司：董事長。  
(日本臟器株式會社技術合作)
- 4.泰同高科技股份有限公司：董事長。
- 5.凱珀股份有限公司：董事長。
- 6.巴商聯洋航運股份有限公司：董事長。
- 7.巴商南球、南岬及南泰海運股份有限公司：董事長。
- 8.1991年起任史瓦濟蘭王國駐台北名譽總領事。

■團體公職：

- 1.中華民國輪船商業公會全國聯合會：名譽理事長。
- 2.交通部：諮詢委員。
- 3.財團法人海峽交流基金會：董事。
- 4.中華民國全國商業總會：常務理事。
- 5.中華民國工商協進會：常務監事。
- 6.中華民國航運學會：理事長。
- 7.中華民國海運聯營總處：常務理事。
- 8.中華民國對外貿易發展協會：董事。

- 9.中斐經濟協會：理事長。
- 10.財團法人中國驗船中心：常務董事。
- 11.台北市進出口商業公會：常務監事。
- 12.東亞經濟會議中華民國委員會：常務委員兼貿易組召集人。

■獎章：

- 1.中華民國83年（1984年）七月十一日航港一等二級獎章。
- 2.中華民國73年（1984年）十一月一日中華民國優良商人。
- 3.中華民國81年（1992年）七月十一日三等交通獎章。
- 4.中華民國83年（1994年）九月十七日一等交通專業獎章。
- 5.中華民國83年（1994年）九月三十日三等華夏獎章。



作育英才，桃李芬芳，  
前師大體研所系主任

楊基榮 先生

服務國立臺灣師範大學，協助籌備師範學院(師大前身)及體育研究所之成立。帶學生平安渡過二二八事變。擔任系主任，嚴禁學長制，修改課程，進入現代化。服務五十年退休。曾擔任第六、第七屆全國教育會議代表，教育部國民體育委員會及考試院典試委員。國家代表隊總教練、總管理。現在仍擔任中華全國體育運動總會、中華奧林匹克委員會、中華全國田徑協會顧問等職。



## 電信大將、民航要人

蔡堆先生

- 民國四十九年清水國小畢業，光復後第15屆畢業生
- 民國五十二年清水中學初中部畢業。
- 民國五十七年台北工專電機科畢業。
- 民國五十八年參加電信特考及格分發台北電信局服務，歷任幫工程司，股長、講師、主任、副處長、處長、總工程司及副總局長等職務。
- 民國六十九年獲得台灣工業技術學院電子工程學士。
- 民國七十二年獲得台大電機研究所碩士。
- 民國七十六年獲得台大電機研究所博士班博士學位。
- 民國八十五年十一月底由電信總局副局長升任為交通部民航局局長。
- 民國八十七年四月辭民航局局長。

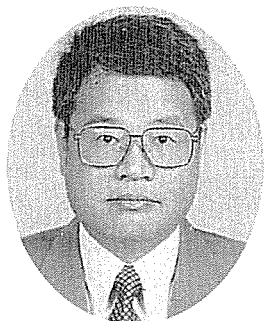

## 財稅高手、股市產婆

黃春生 先生

- 民國四十三年清水國小畢業，光復後第九屆畢業生。
- 民國四十六年清水中學初中部畢業。
- 民國四十九年台中師範普通科畢業。
- 民國五十二年進入政大財稅系及財政研究所進修，隨後由財政部選派至美國哈佛大學法學院主修國際租稅。
- 參加普考、高考、甲等考試及格在財政部從事公職十五年。
- 民國七十七年七月創立群智聯合會計師事務所。
- 民國七十九年七月在台中成立分所。
- 民國八十四年七月在高雄成立分所。
- 中國農民銀行、福壽實業、巨大電機、大亞電線電纜、三采建設、金雨企業、福大棉業等公司順利上市、上櫃。



腳踏實地，  
懂得做別人不喜歡做的善事  
杜全根 教授

■現職：中正理工學院教授。

■過去學歷及畢業日期：

- 1.42.7.10.清水國小畢業，光復後第八屆畢業生
- 2.45.7.5.省立清水中學（初中部）畢業
- 3.48.6.10.省立桃園中學（高中部）
- 4.52.11.1.海軍軍官學校五十二年班畢業
- 5.58.6.15.國立成功大學土木工程系畢業
- 6.61.11.8.美國科羅拉多州立大學工程碩士
- 7.75.5.4.美國佛羅里達大學工程力學博士

■重要經歷：

- 1.海軍蘇澳港灣工程處副處長、處長（完成蘇澳建港工程）。
- 2.海軍軍官學校數學系系主任。
- 3.海軍海洋測量局局長（晉生海軍少將）。
- 4.中正理工學院副院長。
- 5.海軍造船發展中心主任（85.7.1.在任內榮退）。



擁有專業技能，善用思考  
掌握機運最傑出的  
電子公司總裁

曹興誠 先生

■學歷：一九六九年台灣大學電機系  
一九七二年交通大學管理學研究所

■現職：

- 1.1991年9月起任聯華電子董事長（資本額二七〇億台幣）
- 2.1996年1月起任聯瑞、聯嘉及聯誠三家積體電路董事長（資本額一五〇億台幣）1996年1月
- 3.1989年11月起任聯友光電董事長（資本額六十億台幣）
- 4.1955年5月起任東元資訊副董事長（資本額五二億台幣）
- 5.1989年7月起任欣興電子董事長（資本額十六億台幣）

■團體公職：

- 1.新竹科學工業園區同業公會常務監事召集人。
- 2.全國工業總會常務監事。
- 3.傑出人才發展基金會董事長。
- 4.中華民國國家發展委員會籌備會委員。

■經歷：

- 1.1982年1月～1991年8月聯華電子總經理
- 2.1979年4月～1981年9月工業技術研究院電子工業研究所副所長
- 3.1987年3月～1993年3月新竹科學工業園區同業公會兩屆理事長

4.1991年3月～1994年2月全國工業總會智慧財產權委員會召集人

■曾受獎勵或榮銜：

- 1.1984年榮獲中華民國管理科學學會呂鳳章先生紀念獎章。
- 2.1993年膺內政優良監事獎狀。
- 3.1994年膺國立交通大學傑出校友。
- 4.1995年獲香港亞洲周刊「九五年度華人企業家成就獎」。
- 5.1995年為香港EBA（Electronic Business Asia）雜誌膺選為：一九九五年亞洲最傑出電子公司總裁之一（One of Asia's Best Electronics cmooany Executives 1995）
- 6.一九九六年榮任總統府國策顧問及美洲中國工程師學會（CTUAAA）榮譽董事。



舉世聞名，造福人類，  
世界級的科學家

朱經武 博士

- 民國四十一年清水國小畢業，光復後第七屆畢業生
- 民國四十七年清水中學初中部、高中部畢業。
- 民國五十一年成功大學畢業。
- 領導德州超導中心，突破昔日研究成績，為「超導體」理論專家。
- 榮膺中國、美國最高研究院院士。



## 強身報國，行銷健康器材

楊金圳先生

■民國38年，光復後第四屆畢業生。

以「取之於社會，用之於社會，人飢己飢，人溺己溺」為座右銘，經營幸福健康器材有限公司，不辭辛苦的在台中、高雄、泰國、大陸、日本傳播五大健康理念，亦即精神、社會、身體、經濟、家庭方面之健康。平日熱心服務社會，對於施棺、修橋、舖路、救濟及廟宇建設，贊助器材等公益事業，不遺餘力，將愛與溫馨散佈在世界各個角落。



## 奮勇挑戰，出版界菁英人才

許鐘榮先生

■民國50年，光復後第16屆畢業生

當您得知「大地地理雜誌」獲得最佳編輯最佳優良讀物，最佳美術、攝影金鼎獎時，您亦沾光，因得獎人錦繡出版社老闆——許鐘榮先生，是清水國小的校友。

自海洋研究所畢業後，喜歡投稿又喜歡從事具有創造性、挑戰性的工作，投入出版界發展，為提昇讀者的文化素養

與讀書風氣，更朝多元化經營，出版叢書、雜誌，百科全書、文學、藝術、兒童讀物等二百多種叢書；所投資的金錢、人力、精力、時間無數，其目的無非是要將最好的知識、經驗獻給讀者。

先生是文武雙全的企業家，曾獲乒乓球冠軍，他的出版業和教師一樣，均屬於教育的一環，肩負著時代使命。

八十七年二月七日清水鎮立圖書館新館落成時，先生捐贈該出版社歷來所出版的圖書一套並由館方成立“錦繡書櫃”，先生亦承諾陸續捐贈日後所出版的圖書。



## 淡薄名利，沈浸色彩的大畫家

蔡加龍先生

光復前第二十屆畢業的校友——蔡加龍先生，現年（1997年）已九十一歲高齡，去年他的學生、故舊們爲他舉在台中縣立文化中心舉辦「九十回顧水彩畫展」時，前往購買、欣賞的慕名者，不勝其數，廖了以縣長亦特地至文化中心向蔡老畫家致意，並訂購收藏多幅畫作，足見蔡加龍先生在畫壇中的輩份及地位。

先生與畫結緣是在師範學校求學時受到石川欽一郎大師的啓發，從此日日勤習不輟，心胸開朗，淡薄名利。

他曾經當過大秀國小校長，只因當老師「傳道、授業、解惑」是他的至樂，故只當了一年就辭去校長職務，一生不爲世俗觀念牽制，擁有恬淡個性及豁達人生觀。



## 成就非凡的國貿專家

蔡行華先生

■蔡行華校友，出生台中縣清水鎮。

卒業清水公學校後，即進入台灣高等商校，並先後獲得日本大學經濟學士，暨美國聯合大學等著名學府經濟學碩士及博士學位，多年來本諸所學陸續以日文或中文刊行問世之著作，有：「國際貿易摩擦與相互主義」、「今後日本經濟之進路」、「經濟繁榮之研究」、「企業與生態之管理」、「開發與研究之經濟學」，以及「景氣學」等，從而美、日、韓、新加坡各國數所大學，相繼聘為客座教授，甚至宏都拉斯共和國駐華大使館亦慕名延聘為商務官。

至於所主持經營之企業，目前擔任養樂多食品、養樂多實業、太平洋關島實業，以及關島蔡氏企業等四公司董事長，成就均甚輝煌。此外，並受聘為中華民國日本研究學會顧問、中日文經協會常務理事、關島中華總會會長、世界柯蔡宗親總會常務理事、林口高爾夫俱樂部名譽董事長以及財團法人台北高爾夫俱樂部監察人等職。



以慈悲心喜捨之心，  
起救苦救難之行。

證嚴大師

- 1.民國二十六年（一九三七年）  
王錦雲（證嚴法師）誕生於清水（該年蘆溝橋事變）。
- 2.民國二十九年  
過繼給叔父王天送、王沈月桂夫婦。
- 3.民國四十一年  
王錦雲因母親重病康復，開始終身長齋。
- 4.民國四十九年（一九六〇）  
王錦雲之父王天送中風猝逝。  
王錦雲第一次出走，到汐止靜修院，三天後回家。
- 5.民國五十年  
第二次離家，與修道法師到台東鹿野王母娘娘廟修行。
- 6.民國五十一年  
到花蓮秀林鄉普明寺修行。
- 7.民國五十二年  
印順長老收王錦雲為弟子，為之取法名「證嚴」，字「慧璋」，訓勉她要終生「為佛教、為眾生」，隨後證嚴法師受三十二天比丘尼戒。  
證嚴法師於花蓮慈善寺講（地藏經）。
- 8.民國五十三年  
法師與德慈、德融、德恩回普明寺，奉行「一日不作、一日不食」清規苦修。
- 9.民國五十五年

五月十四日（農曆三月二十四日）「佛教克難慈濟功德會」成立，會員三十名，開始每人捐五毛錢為功德會之基金。民國五十五年六月至未來展開一連串濟苦救貧之志業。

佛教慈濟功德會——靜思精舍，是現代文明的菩薩道場，亦是苦海中慈渡眾生的慈航。上人證嚴法師創辦慈濟功德會，三十年來用大愛鋪路，秉持佛陀「無緣大慈，同體大悲」的精神，率眾以入世的婆心捨己為人，宏揚大乘佛法，建立不朽的慈濟佛國事功，亦使慈濟功德會聲譽遠播海內外，全球均有慈濟人，在各地作慈濟事。

從慈善、醫療、教育、文化四大志業，擴及到骨髓捐贈、國際賑災，將佛陀溫暖無助的心靈，締造人間最真、最善、最美的十方淨土。

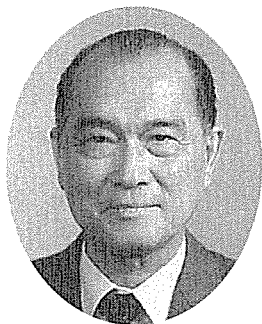

## 火車站前的企業王國—— 新益機械大家長

林 歪 先生

林歪先生是新益機械工廠的創始人，新益機械創業四十多年來，由六個員工，十八坪之廠房，發展至今的二百多位員工，三千三百坪的廠房，始終是腳踏實地，嘔心竭力的致力於製罐機械之研究與製造，為我國食品罐頭工業立下汗馬功勞。提及新益機械之經營宗旨，林董事長指出，新益以製造一流自動製罐機械及食品罐頭機械，供應國際市場，開發創新製品，以優異的技術與品質，貢獻社會，以求企業無限發展，增進員工生活水準，同時該公司亦以為製罐業界提供優異的產品及技術，為我國的經濟建設盡一份應盡的力量自我期許。



## 致力國民外交 為國效力的基督徒

楊基銓 先生

■民國19年（昭和五年）第二十九屆，亦即光復前第16屆畢業生。

楊基銓，民國七年生於台中清水。七歲入清水公學校，嗣經台中一中、台北高校、東京帝大，在學中高文行政科考試及格，畢業後入拓務省，旋轉任台灣總督府。二十四歲時出任台北州宜蘭郡守，為當年最年輕的高等文官。光復後，任農林廳水產科長，四十年在美援計劃下留美一年，回國後，歷任農復會技正、台北市建設局長、經濟部次長、土銀及華銀董事長等職。經濟部次長任內，適值我國與日、美斷交，仍常奔跑國外，開拓經濟外交，促進對外友好關係。七十七年自公職退休，旋任職於民營慶豐銀行迄今。楊氏篤信基督，熱心服務社會，曾擔任國際性及全國性人民團體負責人，現任OISCA中華民國總會理事長，並兼亞東關係協會理事等公職，從事國民外交為國效力。



## 傑出校友

高明士 先生

■一九四〇年三月二十七日出生於台灣台中清水。

■現職：台灣大學歷史學系・研究所教授。  
兼教育學程中心主任。

### ■學歷：

- 1.1952年・七月一畢業於台中縣清水國民小學。  
(光復後第七屆畢業生)
- 2.1955年・七月一畢業於省立清水中學初中部。
- 3.1958年・七月一畢業於省立台中師範學校普師科。
- 4.1965年・六月一畢業於台灣大學歷史學系。
- 5.1976年・三月一獲得日本東京大學文學修(碩)士。
- 6.1983年・九月一獲得日本東京大學文學博士。

### ■經歷：

- 1.1958年八月～一九六一年七月一小學教師。
- 2.1966年八月～一九六八年七月一省立清水中學、明志工專等教師。
- 3.1968年八月～一九八二年七月一台灣大學助教、講師、副教授。
- 4.1980年八月～一九八一年二月一日本東京大學東洋文化研究所外國人研究員。
- 5.1981年三月～一九八一年七月一韓國漢城大學國史學科研究教授。

**■學術專著：**

- 1.1977（初版）、一九八六（增訂一版），《日本古代學制與唐制的比較研究》PP.1-317，學海出版社，台北市。
- 2.1984，《唐代東亞教育圈的形成》，PP.1-558，國立編譯館，台北市。
- 3.1995年十月《韓國教育史研究》，韓國漢城市，大明出版社PP.1-400。

**■學術論文**

傳統中國教育的發展與特質--兼論與通識教育的關係及《國立台灣大學文史哲學報》四十三期）等近百篇。

**■參考書及編·譯書**

- 1.1982年二月（初版）、一九九六年三月（修訂四版），《戰後日本的中國史研究》，PP.1-444，明文書局，台北市。
- 2.1987，《總校訂：劍橋中國史第三冊——隋唐篇（上）》，PP.1-850，南天書局，台北市。
- 3.1990年四月，主編與翻譯《中國史研究指南》1~5，聯經出版公司，台北市。
- 4.1993年四月，主編《隋唐史教學研討會論文集》，台灣大學歷史學系發行，台北市。

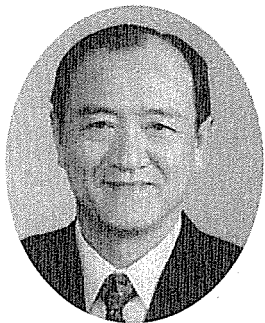

## 為民喉舌、服務鄉里—— 清水鎮的大家長

吳金生 先生

1. 民國二十三年六月十日出生。
2. 民國36年清水國小光復後第二屆校友。
3. 民國42年省立清水高中畢業。
4. 民國47年清水鎮自來水廠辦事員，並經營聯合報系清水分銷業務。
5. 民國57年至台中區中小企業銀行前身的台中區合會任職，一路從清水辦事處主任，襄理、副理到六十九年升任經理，至七十九年任鎮長時離職，前後共在中小企銀任職二十二年。
6. 民國69年三月～86年三月任清水鎮第十一、十二屆鎮長。
7. 民國87年元月當選台中縣第十四屆縣議員。

吳金生先生兩年鎮長任內主要政績有：

1. 清水公園的闢建：含親子館、青少年活動中心、石瀨頭公園、親鳥園、烤肉區、六座槌球場…等。
2. 新建「清水鎮立圖書館」於鎮政路。
3. 購入高美海水浴場服務區舊址，興建「高西示範托兒所」。
4. 於公所西側興建「清水鎮老人安養中心」真正落實老人福利政策。
5. 於公所南側興「清水鎮第二公有零售市場」。
6. 於大秀區新建清潔隊辦公廳舍。

- 7.交通建設上征收125條計劃道路，並完成其中2/3的開闢工作；完成中興街地下道工程；完成海風農路及神清路拓寬工程，改善並縮短山區四里與市區間的交通。
- 8.第二公墓公園化，並興建納骨塔、土葬區及相關周邊工程。
- 9.委託垃圾清運民營化，因績效良好，實施範圍擴大至大秀區、三田區、高美區及西社、南社兩里。
- 10.設置「農村文物館」，完整的呈現近代農業發展的歷程及使用器具的演變和農村生活的變遷。
- 11.陸續完成北山截水溝（含鹿寮及米粉寮兩大排水溝）「溝中溝」的整治工程及市區內自日據時代即施設的排水溝的整建工程。
- 12.完成鰲峰、秀水、慈恩20村、臨江、高東、高北、田寮、吳厝及楊厝等九所社區活動中心的興建工程。
- 13.文化建設：除鎮立圖書館持續辦理的文化推廣活動外，並於民國84年、85年及86年相繼舉辦第一、二屆牛罵頭藝文季及第一、二屆牛罵頭音樂節。



## 傑出校友

蔡焜燦 先生

■民國28年（昭和14年）第38屆，亦即光復前第七屆畢業生。一九二七年元月九日出生於清水街營盤巷，蔡梅芳先生三子，清水公學校第三十八期畢業，後考入日據時代台中州立彰化商業學校，畢業後考入日據時代日本空軍學校，在校期間碰到日本投降，一九四六年回到清水擔任清水國小代用教員，兩年後至彰商擔任彰化商業職校體育教員及舍監，後歷任彰化縣商會職員，五洲電機營業部經理，台北正光實業公司常務董事，環球運通公司董事長，商志實業董事長，日商台灣精工電子董事長，日商至捷國際運通公司董事長及新竹科學園區偉詮電子公司董事長；偉詮電子公司曾於一九九五年九月獲得國家磐石獎，亦是科學園區一百八十家廠商中第一家榮獲此一殊榮的，同年十二月科學園區成立十五年時，曾獲獎成長率第一名獎，一九九七年元月九日股票正式上櫃，育四男，長男裕墩目前經營建設，次男裕翰在美聖荷西經營電腦軟體公司，參男裕晰在日就職，肆男裕煒刻在偉詮電子公司擔任副理職務。

已故日本作家司馬遼太郎生前為寫台灣紀行一書，曾多次來台走訪各地風情，並由先生當嚮導，因相處愉快，司馬先生並在台灣紀行中以“老台北”一章專文介紹先生。



## 傑出校友

蔡憲昌先生

- 廣東三水大鴻製釉有限公司 董事長
- 中釉國際貿易股份有限公司 常務董事
- 中隆陶瓷化學股份有限公司 董事長
- 英屬CGC開發公司 常務董事
- 惠豐興業股份有限公司 常務董事
- 駿騏開發股份有限公司 總經理
- 飛鳳興業股份有限公司 董事長
- 昆明新亞陶瓷有限公司 副董事長
- 萬佳欣實業有限公司 董事
- 中帛經貿協會 委員
- 中華民國經貿拓展協會 常務理事
- 台灣區陶瓷工業周業公會 理事
- 新竹縣竹東鎮民衆服務社 理事長
- 廣東省佛山市台商協會 副會長
- 廣東省三水市商會 執行會長

註：本附錄之傑出校友表揚資料係摘錄自清水創校一百週年專輯——表揚傑出校友、傑出貢獻名錄、歷屆校友名錄，並由蔡紹斌做整理及部份的增刪。

## 附錄二、清水國民小學編年史

資料提供：清水國小  
資料整理：蔡紹斌

時 間	大 事 記
民國前15年 (明治30年 西元1897年)	台中國語傳習所(今台中市忠孝國小)成立牛罵頭分教場。
民國前14年 (明治31年 西元1898年)	十一月一日獨立為牛罵頭公學校,校址設在前文昌廟舊址,即今文昌街。新興路與中山路間。
民國五年 (大正五年)	五月設立公館分教場。
民國八年 (大正八年)	1.四月一日公館分教場正式獨立為公館公學校。 2.四月一日設立秀水分教場。
民國十年 (大正十年)	牛罵頭公學校改名為清水第一公學校。
民國11年 (大正11年)	四月一日設置補習科。
民國12年 (大正12年)	四月一日秀水分教場獨立為大秀公學校。
民國14年 (大正14年)	清水第一公學校改稱為清水公學校。
民國15年 (昭和元年)	1.三月一日補習科廢止。 2.四月一日設置二年級高等科。
民國19年 (昭和五年)	四月十六日創立幼稚園並定名為「清水幼稚園」,創辦人為平原宗太郎。
民國24年 (昭和十年)	四月因原中山路旁校舍不敷使用,遷移至光華路現址。

民國30年 (昭和16年)	清水公學校改名為清水南國民學校。
民國34年	台灣光復，原有清水南國民學校改名為清水國民學校，十二月並派蔡永昌為第一任校長，幼稚園一併由政府接管。
民國42年	五月蔡永昌校長因病退休，派吳清波為第二任校長。
民國47年	1.十月二十五日舉行創校六十週年慶，並新建紀念館乙座。 2.十二月設立中社分校。
民國48年	二月一日中社分校獨立為建國國民學校。
民國50年	九月幼稚園改制為自立自給的幼稚園。
民國51年	九月一日被指定為自然科學研究實驗國民學校。
民國57年	1.三月吳清波校長退休，教導主任羅德代理校長。 2.九月一日派周貽謀為第三任校長兼幼稚園園長。 3.九月被指定為牙齒治療示範國民學校。 4.九月配合政府「九年國教」政策將原清水國民學校改名為清水國民小學。 5.九月幼稚園更名為清水國民小學附設幼稚園。 6.十月二十五日舉行創校七十週年慶祝運動大會。
民國62年	1.二月新建水塔乙座，裝設全校給水設備，解決飲水問題。 2.九月幼稚園改稱為「清水國民小學自立幼稚園」。
民國63年	六月改建二樓鋼筋水泥教室六間，樓梯間一間。
民國64年	六月興建二樓鋼筋水泥教室二間。
民國67年	1.六月興建二樓鋼筋水泥教室四間，地下室一間，樓梯間一間，改建廁所一間，並改善全校照明設備54間，解決教室採光問題。 2.十月二十五日舉行創校八十週年慶祝運動大會。
民國68年	九月幼稚園再增設一班，達六班編制。

- |       |  |
|-------|--|
| 民國69年 | 八月周貽謀校長調大甲調順天國小校長，並派李濰昌為本校第四任校長兼幼稚園園長。   |
| 民國71年 | 七月興建三樓鋼筋水泥教室六間，地下室一間。  |
| 民國72年 | 1.五月在原南邊操場興建台中縣立網球場一座。<br>2.九月幼稚園教育法公佈，改名為清水國民小學附設幼稚園。   |
| 民國73年 | 八月改建二十七間危險教室。  |
| 民國74年 | 1.四月李濰昌校長調大甲調順天國小校長，並派周貽謀為本校第五任校長兼幼稚園園長。<br>2.十月修建危險教室九間，興建專科教室、輔導室各一間，廁所三間，文化走廊一處。  |
| 民國75年 | 進行改善學校環境及排水系統工程。   |
| 民國77年 | 1.興建教室兩間，地下室一間。<br>2.十二月舉行創校九十週年慶祝運動大會。  |
| 民國78年 | 1.八月周貽謀校長車禍去逝。<br>2.八月幼稚園納入編制。<br>3.九月七日台中縣政府派楊正雄為本校第六任校長。<br>4.九月以一百萬元整修全校廁所，以五十萬元粉刷全校教室。<br>5.十月商請清泉崗海軍陸戰隊一千人次的兵力協助學校環境綠美化的工作。<br>6.十月以三十萬元設置全校播音系統。<br>7.十一月開鑿八寸深水井一座。<br>8.十一月周素琴老師兼任幼稚園園長。<br>9.十二月以七十五萬元改善全校給水設備；以二十萬元增設運動場灑水設備；以六十八萬元改善全校照明設備，增設變壓器，更新線路。<br>10.楊金圳校友捐贈鳥園一座（二十八萬元）。 |
| 民國79年 | 1.一月以六十萬元整修校內水池四座（照片91,92,93），並以二十萬元購置影印機及製版機。<br>2.二月以三百萬元整修網球場並增設照明設備。<br>3.二月參加台灣省民族舞蹈比賽，榮獲國小團體   |

- 組民俗舞優等。
4. 四月一座大型鳥籠形式設計的鳥園完工。
  5. 九月以三十萬元設置視聽教室。
  6. 九月成立音樂資優班，招收三年級新生一班，並成立啓智班，招收清水區智能障礙學生一班。
  7. 十月十日國慶日當天，學生應邀到總統府前表演民族舞蹈。



照片91 位於大操場內東北角的水池

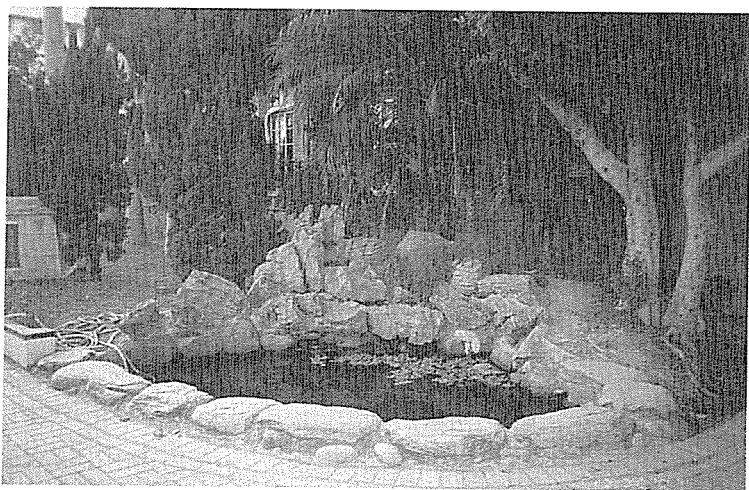

照片92 位於正門南側的水池



照片93 位於正門北側的水池

---

民國80年

1. 四月幼稚園參加全縣衛生考核榮獲第一名，亦為全省第一名。
2. 五月幼稚園參加全省公私立幼稚園第一屆評鑑，榮獲教保、行政、環境三項績優，全縣第一名。
3. 七月拆除南邊十間教室及兩間廁所，興建育英樓教室三十八間，包括圖書館、視聽教室、電腦教室及各項專科教室等，總經費三千三百萬元。
4. 八月陳秋惠老師兼任幼稚園園長。
5. 九月開闢綜合球場，並與清水鎮農會合作設置實習農場一座，內容包括水耕和土耕農場。
6. 九月興建獅子亭乙座（照片94）。
7. 十月由鎮民代表李文德爭取經費完成司令台的改建（照片95）。

---

民國81年

1. 一月參加台中縣民族舞蹈比賽，榮獲現代舞、兒童唱遊雙料冠軍。
2. 三月參加台灣省中華民族舞蹈比賽、榮獲國小團體組現代舞優等、兒童唱遊甲等。
3. 四月舉行第一屆學生自治市市長選舉，選出市長、副市長及委員八人。



照片94 獅子亭

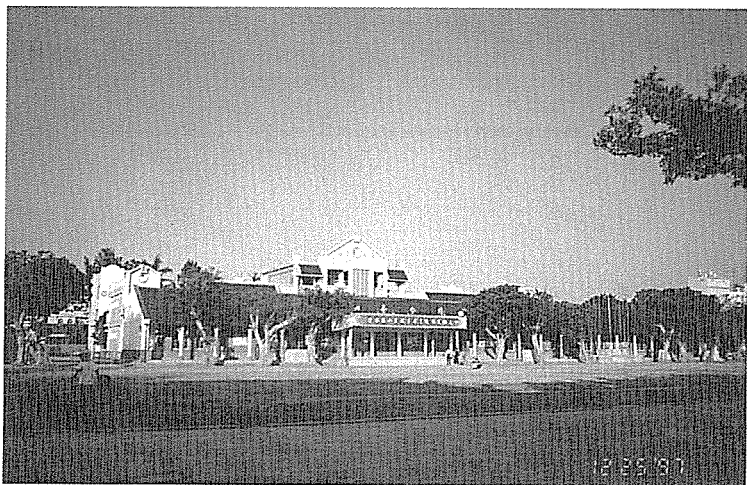

照片95 司令台

- 4.六月於育英樓西邊興建二樓鋼筋水泥廚房(照片96)以供應下年度學童的營養午餐。
- 5.十二月五日開辦營養午餐。
- 6.十二月二十二日核定拆除禮堂一棟，廁所六間。
- 7.十二月二十五日育英樓落成，視聽教育中心及資訊教育中心啓用。

民國82年

- 1.二月幼稚園教室(即求真大樓)修建。
- 2.二月幼稚園改設全日制三班(冷氣橡木地板教室)，並增設幼兒寢室兩間。
- 3.三月二十日爭取八十二年度中央補助經費二七九〇萬元，計增建廁所六間(照片97)、修建教室五十間、川堂六座(照片98 99)、午餐廚房一式、飲用水改善、全校消防系統一式及照明設備改善等工程，並於七月二十七日起陸續動工。



照片96 廚房

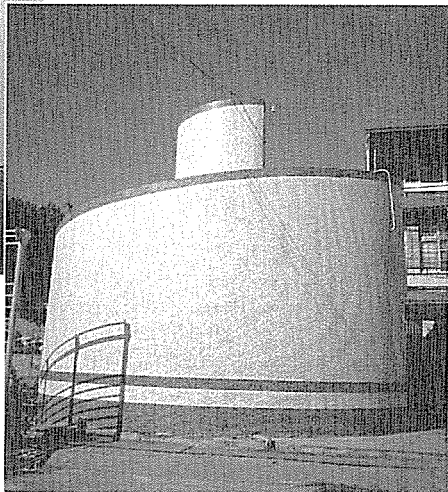

照片97 螺旋上升造形的廁所



照片98 改建前的北側門西邊的川堂

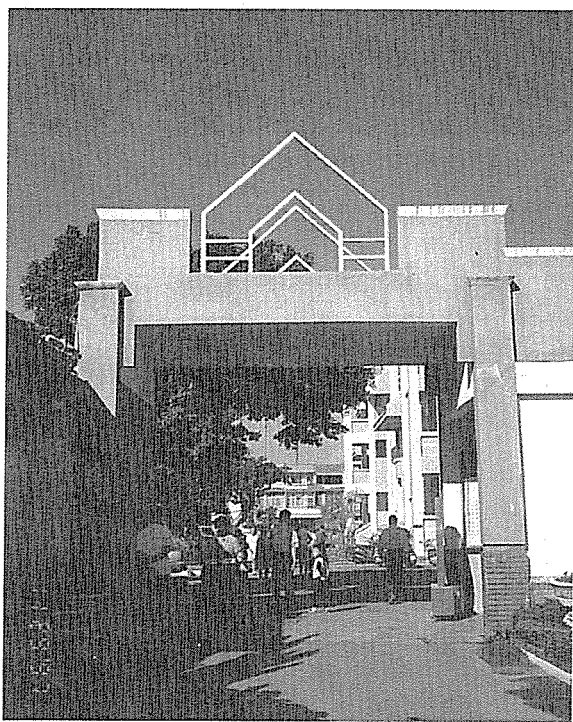

照片99  
改建後北側門  
西邊的川堂

- 4.三月二十六日受邀在全省小學運動會表演序幕舞。
- 5.六月十一日奉上級核定拆除北邊平房教室七間（照片100）以興建至善樓（照片101）。
- 6.九月幼稚園再增設全日制二班。
- 7.鋪設PU跑道。

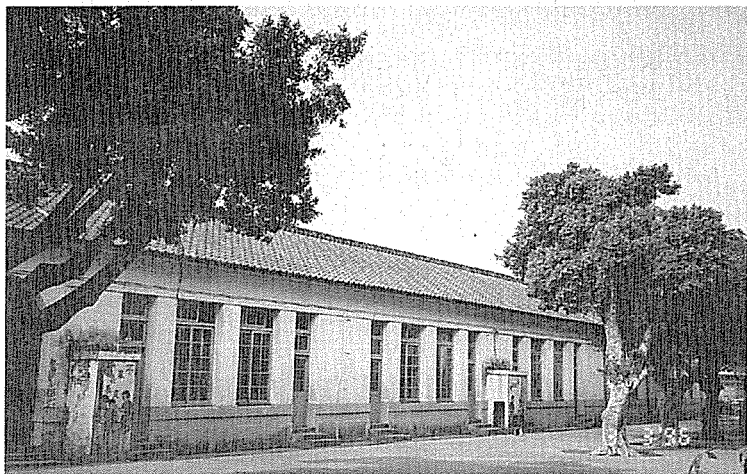

照片100 至善樓興建前的平房教室



照片101 完工後的至善樓

民國83年

1. 特殊教育班訪視，音樂班獲特優，啓智班入選。
2. 二月舉辦寒假音樂成長營。
3. 二月「求真大樓」完成修建（照片102）。
4. 三、四月間舉行音樂班首屆畢業公演。
5. 五月十三日拆除光華路舊圍牆（照片103），並新建圍牆及圍牆旁人行道（照片104）。
6. 六月「清水兒童」校刊榮獲全縣國小校刊甲組優等。
7. 十月成立愛心媽媽工作隊四十人。
8. 八十二、八十三學年度營養午餐考核特優。
9. 辦公室前方與大門圍牆間舖設紅磚步道（照片105、106）。

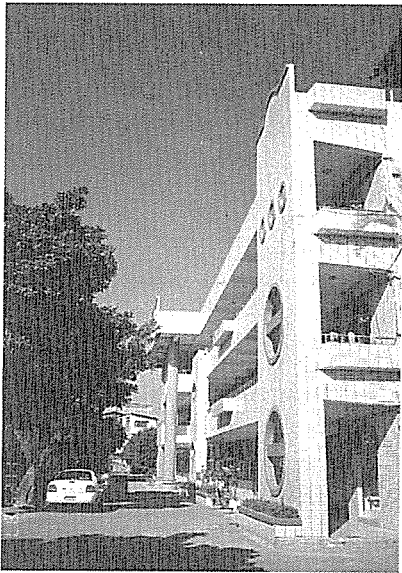

照片102 求真樓一景

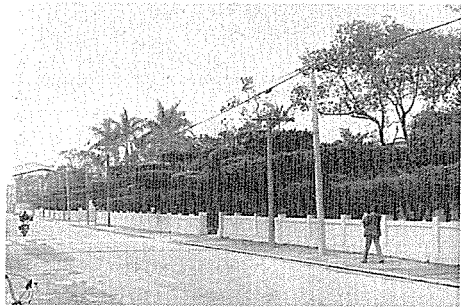

照片103 整建前光華路旁的圍牆及步道



照片104 整建後光華路旁的圍牆及步道



照片105  
辦公室前紅磚道（由南向北拍）



照片106  
辦公室前紅磚道（由北向南拍）端  
景為李登輝總統於創校百週年時題  
贈本校的“百年樹人”碑。

---

民國84年

- 1.二月幼稚園遊樂場整修，增設新原木遊戲器材，全園行政電腦化。
- 2.四月幼稚園參加教育部舉辦全縣幼稚園評鑑，再次榮獲教保、行政、環境三項積優，此為全台中縣唯一的殊榮--兩次三項績優。
- 3.十一月參加台中師院五縣市幼兒韻律比賽，榮獲第三名。

---

民國86年

- 1.二月新建之至善樓落成，總經費二三一七萬元。
- 2.六月一日辦理一百週年校慶活動。
- 3.九月拆除大鳥籠式的鳥園並改設為花圃。

---

民國87年

- 1.四月新設鋪有安全地墊的組合式兒童遊樂園區。

## 鰲峰山下雜誌

宗旨：關心／瞭解／愛清水／要清水好

專題：1.從地名——看台灣發展的歷史

2.從清水國小淺談校園規劃

—欲索閱本刊每期請附助刊費10元（或郵票）

清水鎮鎮南街101號 蔡紹斌 收

試刊號 第2期 1993 05 歡迎影印傳閱

【本文摘自1993.5鰲峰書院出版的鰲峰山下雜誌】

### 一、由籠中的孔雀與鴿子談起

校園內，看鳥飛，聽鳥叫，  
雖然我只認識燕子 麻雀與白頭翁，  
但也總強過看那被關在籠中的鳥，  
因為，我們以為  
不管是您或是教育您的下一代，  
如果對鳥類的認識及與鳥類的相處都是  
透過籠中的孔雀與鴿子，  
那不是一種錯誤，也是悲哀。  
想想，當年因為沒有人提醒我們  
去觀察空中的飛鳥，  
而造成今日我們與鳥類之間的隔閡，  
所以現在我們多麼希望您是以  
觀察在空中自由飛翔的鳥類開始，  
去引領您的下一代與自然界接觸。

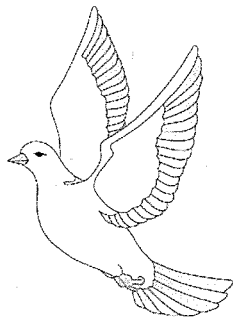

## 二、談清水國小的開放空間

二十多年前，當我還在清水國小唸書時，我們擁有南邊、北邊及中間等三個操場，今天，南邊操場被圍起來專供打網球之用

現存的僅有中間操場。

而當時我們與操場之間的關係是：下雨天，不得在跑道上行走，以免天氣好轉時在跑道上留下凹凸的足跡，大太陽天時，值日生則必需在每節下課時灑水，以免塵土飛揚。

由此，建立了我們與環境之間良好的互動關係，這是多麼有意義的環境教育啊！

但是，今天跑道改成塑膠跑道，榕樹下的土地也被柏油封死了，這樣對待環境的態度與方法給了我們什麼樣的環境教育？我想那是一勞永逸的輕鬆與方便，但就爲了圖這一時的方便與輕鬆，而造就了今天對環境冷感的新一代；因爲他們與環境之間應有的「互動」關係，在我們今天衆多有意與無意的措施下，逐漸的被剝奪了，這一點，不知您是否也已警覺到了？

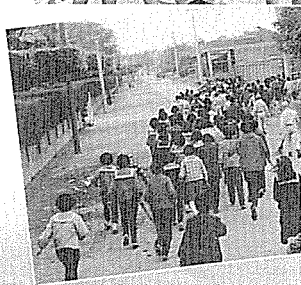

### 三、小朋友的隱私空間

兼記那失去的一片小森林  
當老師的希望一眼望去，就可以  
毫無阻礙的掌握每位同學的行動，  
老師是不希望有看不到或  
控制不到的死角，而這個角落  
正是小朋友的快樂天堂。  
在以往，辦公室遙遠對面的那一片  
小森林就是小朋友的快樂天堂，  
我們在樹下打彈珠，  
在樹上扮孫悟空、扮泰山，  
在這片森林中，我們自由自在的  
從樹下玩到樹上，逍遙極了。  
而伴隨小森林兩端的大滑梯、防空洞  
與森林後的小河，除了構成小森林的  
一個邊界外，更有著小河外  
鐵道上向遠方疾馳的火車一般  
讓想像插翅而飛的空間，  
可惜的是，當年除了禁止，  
沒有人教我們去認識那小河，  
更不用說那奔馳在鐵道上的火車了。  
當年，像這樣屬於小朋友的隱私空間，  
除了上述的小森林外，還有現在網球場  
所在的南操場及鎖起來的清幼兒園樂園。  
而現在呢？  
屬於小朋友的隱私空間在那裡呢？

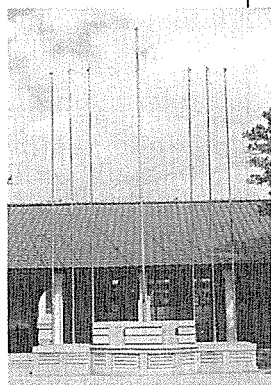
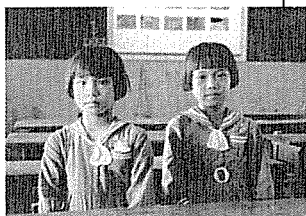

#### 四、一個小小的建議

小舞臺與小廣場的設置

這一陣子，爲了清水國小的專題，  
在記錄其校園配置的同時，  
我們發現校園中的開放空間，被  
柏油、水泥、塑膠等人造物給同化了，  
空間之間沒有太大的差異性，  
這就如現代小孩被聯考統一化，  
商品因大量製造而規格化一般，  
我們的空間也失去了其應有的個性。  
爲此，我們提出這樣一個構想，  
即在一致的空間性格中，  
以畫龍點睛的手法，加一點變化，  
塑造空間的焦點，並藉此賦與其  
空間的個性，而戶外  
小舞台、小廣場的設置，  
就是這個構想的具體化空間。  
因爲，我們覺得一個學習場所，  
原就不應僅限於教室之內，  
我們深信：教室之外是一個  
更寬廣的學習空間。



## 五、後語



在快速變遷的社會中，爲了  
跟上社會的脈動，往往使得  
我們在不知不覺中迷失了自己，  
有鑑於此，我們期盼藉由此次  
對早期台灣拓墾時所自然產生  
及不同移民方言或其聚集地  
所延伸出來的地名作一簡單的介紹，  
其目的無非是希望賦予地名  
一個生命的意義，並期盼能透過  
對地名由來的瞭解，而爲  
飄浮無根的現代人 與  
胼手胝足墾荒的先民之間  
重新搭個線，以期恢復歷史的傳承，  
並爲忙碌的現代人找尋一個歸屬感。

### 編後語：

文化的工作 紮根的事情 從自己做起  
我們努力的想使這一份成爲屬於清水的刊物

註：鰲峰山下雜誌至民國87年四月出版至第52期  
有意索閱者 請洽蔡紹斌  
電話：04-6232279  
住址：清水鎮鎮南街101號



1.感謝清水國小楊正雄校長同意將學校自日本時代至今珍藏的老照片及學校出版的“創校一百週年專輯”中傑出校友的專訪文稿提供給本書使用，使得本書在內容上更加的充實；另校長建議在書中加強學校現況的介紹並給於多方的協助，也使得本書在架構上能更顯完備。

2.感謝陳蓮春主任與王增貴主任的協助，而周素琴老師之前對本份老照片詳盡的說明與整理分類的工作，更是我們撰寫本書得以順利進行的主要助力。

3.感謝接受我們訪問的老校友蔡加龍先生、羅德先生、蔡正文先生、吳榮發先生及蔡永清先生(1933年生)，沒有他們口述清水國小的歷史，本書內容勢將減色不少。

4.感謝牛罵頭文化協進會創會理事長胡淑賢老師、台中縣古典音樂協會現任理事長吳長鋸學長及台中縣政府民政局蔡淑春小姐的鼓勵與督促，本書才得以在預定的時間完成。

5.感謝我小學四到六年級的導師周珍琴老師當年的教誨及至今日對我不減的關心；猶記得老師當年的諸多教誨，如：要說國語，要有禮貌，要學會自我管理，要有責任心並堅持不體罰學生，總是以名字稱呼她的學生…等；老師賦予我的工作如：管班級秩序、管理全校最重要也是最大的垃圾場並兼做資源回收…等。我想若不是遇上珍琴老師，個人對學校的記憶與情感或許不會如此的深刻，我想這或許就是一種融入日常生活中再平凡不過的身教吧！

6.本書的生活教育篇由現任西寧國小的蔡雪鈴老師及蔡紹斌聯合執筆；運動會篇則由大秀國小的楊順玲老師主筆，相片說明為蔡紹斌執筆，我們三人都是清水國小第二十九屆(1974年)的畢業生。

7.感謝父母親自小給我一個自由成長與學習的空間，黃錦麗、蔡筑雅與蔡昀芷在無數次的假日，清晨與黃昏中陪我在清水國小的校園中間逛、運動、嬉戲並做觀察紀錄的工作，她們是我的妻子與女兒。

蔡紹斌 謹誌

1997/12/12

## 參考書目：

- ①台灣紀事 莊永明 著 時報文化出版公司 1996/01  
二版
- ②清水鎮志 陳炎正 主編 清水鎮公所 77/12/25 出版
- ③中縣口述歷史 第一輯 台中縣立文化中心編印 82/06  
三版
- ④蔡加龍水彩九十回顧展 台中縣立文化中心編印 85/  
09 出版
- ⑤台中縣地方自治史料彙編 林祚堅 著 台中縣立文化  
中心 83/06 出版
- ⑥台灣近代名人誌 第五冊 張炎憲、李筱峰、莊永明  
編 自立晚報文化出版部 79/10 出版
- ⑦楊肇嘉回憶錄 楊肇嘉 著 三民書局 66/04 四版
- ⑧鰲峰山下雜誌 第二期至第二十三期 蔡紹斌 主編  
82/05 - 84/08 出版
- ⑨清水國小創校一百週年專輯 86/05 出版  
——表揚傑出校友、傑出貢獻名錄、歷屆校友名錄
- ⑩清水國小創校一百週年專輯 86/05 出版

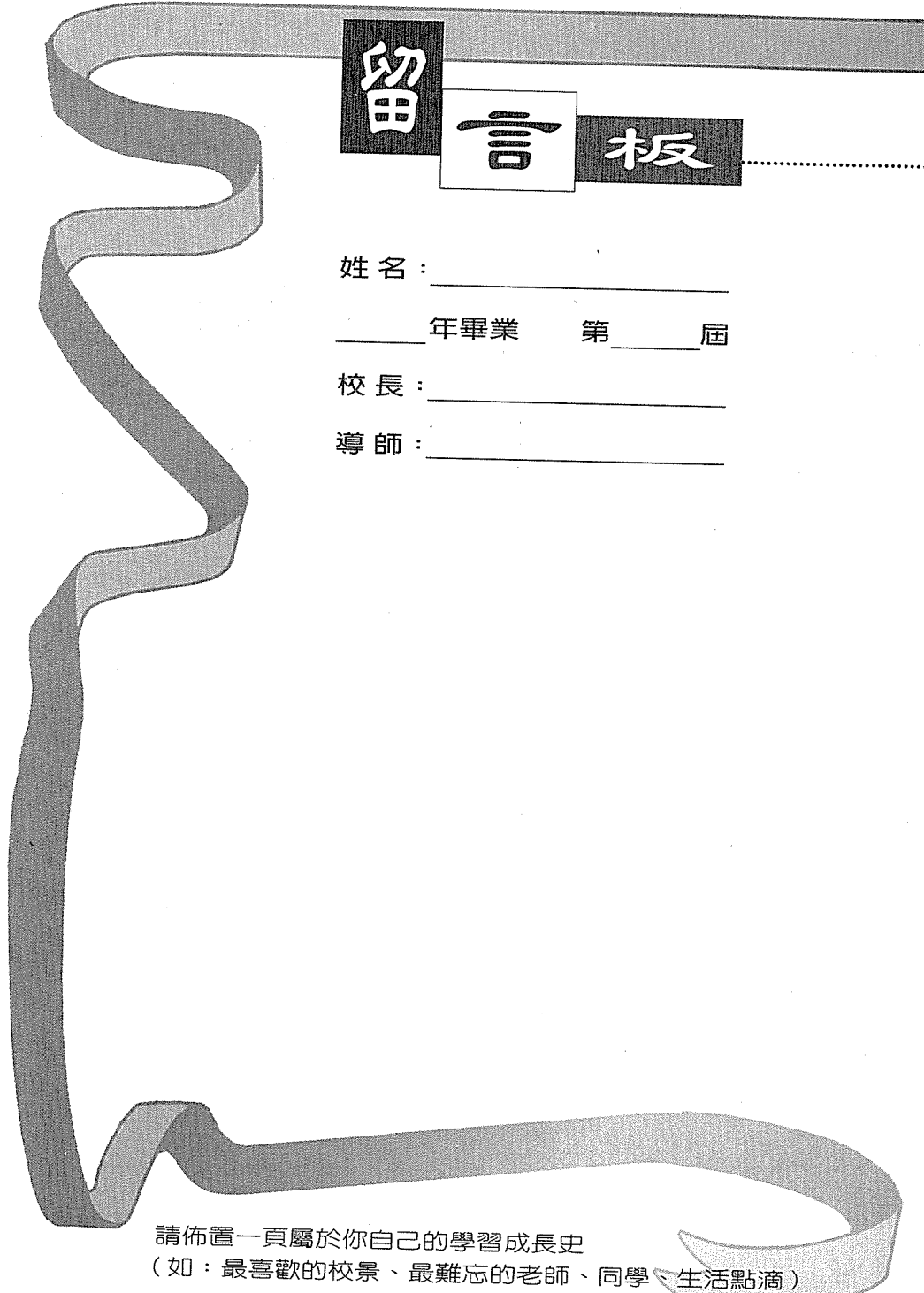

# 留言板

姓名：\_\_\_\_\_

\_\_\_\_\_年畢業 第\_\_\_\_\_屆

校長：\_\_\_\_\_

導師：\_\_\_\_\_

請佈置一頁屬於你自己的學習成長史  
(如：最喜歡的校景、最難忘的老師、同學、生活點滴)

我在清水國小的日子

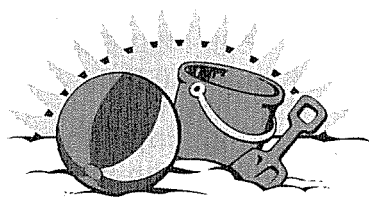

薪火相傳...

解讀清水國小百年影像史 / 蔡紹斌等作, -- 初版.

-- 臺北市: 地景, 民87

160面; 14.8×21公分. -- (清水地誌系列: 2)

參考書目: 面

ISBN 957-8976-61-5 (平裝)

1. 臺中縣立清水國民小學

523.8232

87004667

解讀 **清水國小** 百年影像史 清水地誌系列之二

指導單位: 台中縣立清水國民小學

策劃單位: 台中縣清水鎮牛罵頭文化協進會

清水鎮鎮南街87號

TEL / FAX: 04-6222976

編著: 蔡紹斌

作者: 蔡紹斌 蔡雪鈴 楊順玲 楊金鐸 陳瑤塘

廖大昇 吳燕青 楊基銓 周珍琴 吳金生

楊基榮 徐連賜 蔡萬河

□述歷史: 蔡加龍 羅德 蔡正文 吳榮發 蔡永清

蔡堆 王甲乙 黃春生 杜全根

採訪: 蔡紹斌 黃錦麗 汪佩璇 林亞萱 陳秋萍

攝影、翻拍、繪圖: 蔡紹斌

美工編輯: 林昭瑜

發行人: 蘇永昌

發行所: 地景企業股份有限公司

LAMPER ENTERPRISES CO., LTD.

地址: 台北市大安區106臨江街166號4F

4F 166 LINJIANG ST., TAIPEI 106 TAIWAN

郵撥: 12562624 地景企業股份有限公司

電話: (02) 27322732

臺記證: 局版臺業字第4290號

承印: 興臺彩色印刷股份有限公司

電話: (04) 2871181

出版日期: 中華民國八十七年五月 初版

定價: 230元

本書老照片未標示提供人部分為  
清水國小所提供, 蔡紹斌翻拍。

國立教育資料館



F0043671



ISBN 957-8976-61-5



00230

9 789578 976610